

VICTORY ES10



MANUALE PER L'UTENTE

Pride[®]
Mobility Products Italia S.r.l.
www.pridemobility.com

Via del Progresso – ang. Via del Lavoro Loc. Prato della Corte 00065 – Fiano Romano (RM)

DIRETTIVE PER LA SICUREZZA



AVVERTENZA! L'impostazione iniziale di questo scooter deve essere eseguita da un fornitore autorizzato Pride o da un tecnico qualificato, che dovrà osservare tutte le procedure descritte nel presente manuale.

I simboli riportati di seguito vengono utilizzati nel presente manuale e sullo scooter per identificare avvertenze e informazioni importanti. È molto importante leggerli e comprenderli completamente.



AVVERTENZA! Indica una condizione/situazione potenzialmente pericolosa. La mancata osservanza delle procedure previste può provocare lesioni alle persone, danni ai componenti o malfunzionamento. Sul prodotto, questa icona è rappresentata da un simbolo nero in un triangolo giallo con bordo nero.



OBBLIGATORIO! Queste azioni devono essere eseguite come descritto. La mancata esecuzione delle procedure obbligatorie può provocare lesioni alle persone e/o danni alle apparecchiature. Sul prodotto, questa icona è rappresentata da un simbolo bianco in un punto nero con bordo bianco.



PROIBITO! Queste azioni sono proibite. Non devono mai essere eseguite e per nessun motivo. L'esecuzione di un'azione proibita può causare lesioni personali e/o danni alle apparecchiature. Sul prodotto, questa icona è rappresentata da un simbolo nero con un cerchio rosso e una riga rossa.

PROGETTO DI IMPIEGO

Il progetto di impiego dell'ausilio Pride Mobility Products è fornire la mobilità a coloro che sono bloccati in posizione seduta ma in grado di operare lo scooter.

Informazioni di riferimento:

Rivenditore autorizzato Pride: _____

Indirizzo: _____

Telefono: _____

Data di acquisto: _____ Numero seriale: _____

NOTA: Il presente manuale per l'utente è redatto sulla base delle più recenti specifiche tecniche e delle informazioni del prodotto, disponibili al momento della pubblicazione. Pride si riserva il diritto di apportare modifiche qualora fossero necessarie. Qualsiasi modifica apportata ai nostri prodotti può generare lievi differenze tra le illustrazioni e le spiegazioni contenute nel presente manuale e il prodotto acquistato. La versione più recente del presente manuale è disponibile sul nostro sito web.



Copyright © 2012

Pride Mobility Products Italia S.r.l.

INFMANU4385/Rev A/April 2012

INDICE

I. INTRODUZIONE	4
II. SICUREZZA	5
III. IL TUO SCOOTER	19
IV. BATTERIE E RICARICA	24
V. UTILIZZO	29
VI. REGOLAZIONI DI COMODITÀ	31
VII. SMONTAGGIO E MONTAGGIO	34
VIII. RISOLUZIONE DEI PROBLEMI	36
IX. CURA E MANUTENZIONE	38
X. GARANZIA	42

I. INTRODUZIONE

SICUREZZA

BENVENUTI alla Pride Mobility Products Italia S.r.l. (Pride). Il prodotto acquistato unisce componenti allo stato dell'arte, **sicurezza**, comfort e stile. Siamo certi che queste caratteristiche del design offriranno tutta la comodità che si desidera durante le attività quotidiane. La comprensione dell'uso e della manutenzione **sicuri** del prodotto garantiranno anni di funzionamento e manutenzione senza problemi.

Prima di utilizzare il prodotto per la prima volta **leggere** e **osservare** tutte le istruzioni, le avvertenze e le note contenute nel presente manuale. Prima di iniziare ad utilizzare lo scooter siete invitati a leggere istruzioni, note, avvertimenti contenuti in eventuali manuali aggiuntivi che vi saranno stati consegnati con l'ausilio. La **sicurezza** dipende dal buon senso dell'utente, del fornitore, dell'assistente.

Se nel manuale sono contenute informazioni di difficile comprensione, oppure se fosse necessaria ulteriore assistenza per l'installazione o l'uso, contattare un rappresentante Pride autorizzato. **La mancata osservanza delle istruzioni, delle avvertenze e delle note contenute nel presente manuale ed applicate sul prodotto Pride può comportare lesioni alle persone o danni al prodotto ed annullare la garanzia del prodotto Pride.**

CONTRATTO D'ACQUISTO

Accettando la fornitura di questo prodotto, l'acquirente si impegna a non cambiare, modificare o alterare il prodotto, a non rimuovere o rendere inattivi o insicuri dispositivi di protezione, schermi o altre funzioni di sicurezza del prodotto, a non rifiutare, dimenticare o mancare di installare i kit di adattamento forniti dalla Pride per migliorare o preservare l'uso sicuro del prodotto.

SPEDIZIONE E CONSEGNA

Prima di utilizzare lo scooter, verificare che la consegna sia completa poiché alcuni componenti possono essere imballati individualmente. In caso di consegna incompleta, contattare immediatamente il proprio rivenditore Pride autorizzato. In caso di danni durante il trasporto, relativi all'imballo o al contenuto, contattare l'azienda di trasporto responsabile.

COMUNICAZIONE DELLE INFORMAZIONI

Siamo lieti di ricevere domande, commenti e suggerimenti in merito al presente manuale. Desideriamo altresì conoscere la sicurezza e l'affidabilità del Vostro nuovo prodotto Pride e il giudizio sull'assistenza ricevuta dal Vostro rivenditore autorizzato Pride. Si prega di comunicare eventuali cambiamenti di indirizzo in modo da tenervi al corrente delle informazioni importanti in merito alla sicurezza, ai nuovi prodotti e alle nuove opzioni che possono incrementare la possibilità di utilizzo del Vostro prodotto Pride. Potete scrivere al seguente indirizzo:

Pride Mobility Products Italia S.r.l.
Via del Progresso - ang. Via del Lavoro
Loc. Prato della Corte
00065 - Fiano Romano (RM)

NOTA: In caso di smarrimento del presente manuale per l'utente, potete contattarci e saremo lieti di inviarvene immediatamente uno nuovo.

II. SICUREZZA

SIMBOLI DI SICUREZZA DEL PRODOTTO

I simboli in basso sono utilizzati sul prodotto per identificare le avvertenze, le attenzioni e le azioni proibite. È molto importante leggere e comprendere a fondo i simboli riportati.



Punti di leva/schiacciamento creati durante il montaggio.



La batteria contiene sostanze chimiche corrosive.



EMI/RFI - Questo prodotto è stato collaudato ed approvato con un livello di immunità pari a 20 V/m.



Possibili esplosioni!



Leggere e seguire le informazioni contenute nel manuale per l'utente.



Non rimuovere le ruote anti-ribaltamento.

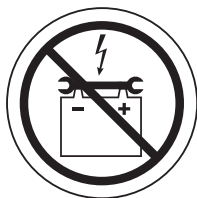

Allontanare strumenti ed oggetti metallici dai terminale della batteria. Il contatto con attrezzi può provocare scosse elettriche.

II. SICUREZZA



Portata massima.



Sbloccato e in modalità sblocco ruote.

Per passare dalla modalità di guida a quella di sblocco ruote o viceversa, posizionare l'apparecchio su una superficie uniforme e stare lateralmente rispetto all'apparecchio.

Non posizionare lo scooter in modalità di sblocco ruote in pendenza o in discesa.

Bloccato e in modalità di guida.



I gruppi batteria, i terminali e gli accessori relativi contengono piombo e composti del piombo. Per maneggiare le batterie indossare occhiali e guanti e lavare le mani dopo le operazioni svolte.



Durante l'uso non utilizzare telefoni cellulari, walkie-talkie, computer portatili o altri sistemi radio-trasmittenti.



Non usare batterie con diverse capacità amperora (Ah). Non mischiare batterie vecchie e nuove. Sostituire sempre entrambe le batterie contemporaneamente.

II. SICUREZZA



Se possibile, evitare l'esposizione a pioggia, neve, ghiaccio, sale ed acqua stagnante. Mantenere e conservare in un luogo pulito ed asciutto.



La rimozione dello spinotto di messa a terra può causare scossa elettrica. Se necessario, installare correttamente un adattatore autorizzato a 3 spinotti in una presa elettrica con accesso per spina a 2 spinotti.

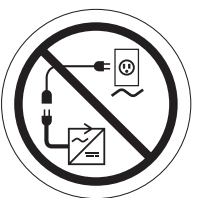

Non collegare una prolunga elettrica al convertitore CA/CC o al carica-batterie.



Tenere i bambini lontano dallo scooter durante la ricarica delle batterie.



Fabbricato in.



Durante la guida, tenere le mani lontane dalle ruote. Fare attenzione che i vestiti non si incastrino nelle ruote.

II. SICUREZZA



Caricabatteria solo per uso in ambienti chiusi.



Smaltimento e riciclo — Contattare il fornitore Pride per le informazioni sulle procedure di smaltimento e riciclo idonee del prodotto Pride e della relativa confezione.



Per ridurre il rischio di perdite di liquido o condizioni di esplosione, usare solamente batterie AGM o gel.

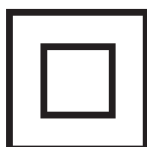

Apparecchiatura di Classe II



Lo scooter non è conforme alle normative ISO 7176-19 sul trasporto dell'ausilio con utente su un'autovettura.



Indica i punti di fissaggio dello scooter



Etichetta informativa

II. SICUREZZA

CENNI GENERALI



OBBLIGATORIO! Prima di utilizzare lo scooter per la prima volta, assicurarsi di aver letto e compreso completamente il presente manuale.

Lo scooter è un dispositivo allo stato dell'arte, che migliora la qualità di vita, progettato per migliorare la mobilità. Pride fornisce un'ampia varietà di prodotti per soddisfare al meglio le necessità individuali dell'utente dello scooter. È opportuno comprendere che la selezione finale e la decisione di acquisto in merito alla tipologia di scooter da utilizzare costituisce responsabilità dell'utente dello scooter, che è in grado di compiere tale decisione, e del suo assistente sanitario (medico curante, fisioterapista ecc.).

Il contenuto del presente manuale parte dal presupposto che un esperto di dispositivi per la mobilità abbia adattato lo scooter alla fisicità dell'utente ed abbia assistito l'assistente sanitario prescrivente e/o il fornitore autorizzato Pride nel processo di istruzione all'uso del prodotto in oggetto.

In alcune situazioni, tra cui particolari stati di salute, è necessario che l'utente faccia pratica nell'uso dello scooter alla presenza di un assistente o professionista sanitario. Per assistente addestrato si intende perciò, una persona, che sia preparata a coadiuvare l'utente dello scooter nello svolgimento di varie attività quotidiane.

All'inizio dell'utilizzo dello scooter durante le attività quotidiane, si incontreranno probabilmente situazioni che richiedono pratica. Procedere gradualmente per raggiungere il completo controllo di manovra attraverso porte, ascensori, rampe e terreno mediamente sconnesso.

In basso sono riportate alcune precauzioni, consigli ed altre considerazioni sulla sicurezza per aiutare l'utente ad imparare il funzionamento sicuro dello scooter.

MODIFICHE

Pride ha progettato e realizzato lo scooter per fornire il massimo della mobilità e della versatilità. Per nessuna ragione procedere alla modifica, aggiunta, rimozione o disattivazione arbitraria di caratteristiche, parti o funzioni dello scooter.



AVVERTENZA! Non apportare alcuna modifica allo scooter non autorizzata dal fornitore locale Pride. Non usare accessori che non siano stati testati o approvati per prodotti Pride.

PARTI REMOVIBILI



AVVERTENZA! Non tentare mai di sollevare o spostare lo scooter afferrandolo da una delle parti removibili, compresi braccioli, sedile, e scocche. Per sollevare o spostare il vostro scooter, Pride consiglia di utilizzare esclusivamente punti del telaio fissi, non removibili come ad esempio i punti di fissaggio dello scooter o le saldature della parte anteriore e posteriore del telaio.

AVVERTENZA! Il sollevamento dello scooter deve essere effettuato con un minimo di tre persone, una nella parte anteriore e due nella parte posteriore dell'unità.

CONTROLLO DI SICUREZZA PRE-UTILIZZO

È necessario acquistare familiarità con lo scooter e con le sue capacità. La Pride raccomanda di eseguire un controllo di sicurezza prima di ciascun utilizzo per verificare che lo scooter funzioni con sicurezza e fluidità.

II. SICUREZZA

Prima di utilizzare lo scooter eseguire le seguenti verifiche:

- Controllare la pressione dei pneumatici. Se sono presenti pneumatici, mantenere il valore della pressione dell'aria in psi/bar/kPa indicato sui pneumatici stessi, senza superarlo.
- Controllare tutti i collegamenti elettrici. Verificare che siano saldi e privi di corrosione.
- Controllare tutte le connessioni del telaio. Verificare che siano fissate correttamente.
- Controllare i freni. Si veda IX. "Cura e manutenzione".
- Controllare lo stato di carica delle batterie. Si veda IV. "Batterie e Carica".
- Assicurarci che la leva di sblocco ruote manuale sia in modalità di guida prima di sedersi sullo scooter.

Se si riscontra un problema, contattare il fornitore autorizzato Pride per assistenza.

GONFIAGGIO PNEUMATICI

Se lo scooter è dotato di pneumatici, controllare la pressione dell'aria almeno una volta la settimana. La corretta pressione di gonfiaggio prolunga la durata delle gomme ed aiuta ad assicurare il funzionamento senza problemi dello scooter.



AVVERTENZA! È importante rispettare sempre il valore della pressione dell'aria in bar/psi/kPa indicato sul pneumatico. Non gonfiare i pneumatici troppo o troppo poco. La pressione bassa può comportare la perdita del controllo e i pneumatici troppo gonfi possono scoppiare. Il mancato mantenimento del valore della pressione dell'aria in psi/bar/kPa indicato sui pneumatici può causare il guasto del pneumatico e/o della ruota.

AVVERTENZA! Gonfiare le ruote dello scooter con una fonte di aria regolata e dotata di manometro. Gonfiare le gomme con una fonte di aria non regolata può provocare un eccessivo gonfiaggio e causare lo scoppio di una gomma.

NOTA: Se i pneumatici dello scooter indicano solo il valore in psi, utilizzare le seguenti formule di conversione per trovare il valore in bar o kPa: $bar = psi \times 0,06895$; $kPa = psi \times 6,89476$.

CAPACITÀ DI CARICO

Lo scooter ha una capacità di carico massima. Consultare la tabella delle specifiche tecniche per conoscere questo limite. Si ricorda che la capacità di carico massimo include il peso combinato dell'utente e degli accessori eventuali montati sullo scooter



OBBLIGATORIO! Il superamento della capacità massima di carico invalida la garanzia, può causare lesioni personali e danneggiare lo scooter. Pride solleva ogni responsabilità per lesioni e/o danni alla proprietà causati dalla mancata osservanza della capacità di carico.



AVVERTENZA! Non trasportare passeggeri sullo scooter. Trasportare passeggeri sullo scooter può compromettere il centro di gravità e causare ribaltamento o caduta.

INFORMAZIONI DI PENDENZA

Sempre più edifici sono forniti di rampe con gradi di pendenza specifici destinati a facilitare l'accesso sicuro. Alcune rampe possono presentare curve a 180 gradi che richiedono una certa abilità nel curvare con lo scooter.

- Procedere con estrema cautela quando si affronta una rampa in discesa o altre pendenze.
- Affrontare gli angoli stretti con curve ampie sullo scooter. Ciò consente alle ruote posteriori dello scooter di consentire un ampio arco e di non tagliare la curva, evitando di urtare o di restare impigliati alle protezioni delle curve.
- Procedendo in discesa su una rampa, mantenere la regolazione della velocità dello scooter sul valore più basso per consentire una discesa sicura e controllata.
- Evitare fermate improvvise e ripartenze.

II. SICUREZZA

Procedendo su una pendenza in salita, cercare di mantenere costante il movimento dello scooter. Se ci si deve fermare, riprendere lentamente la marcia e accelerare gradualmente. Percorrendo una pendenza in discesa, regolare la velocità sul valore più basso e procedere solo in avanti. Se su una discesa lo scooter comincia a muoversi più velocemente del previsto o di quanto desiderato, consentirne il completo arresto rilasciando la leva dell'acceleratore. Quindi azionare nuovamente la leva dell'acceleratore delicatamente, per assicurare una discesa sicura e controllata.



AVVERTENZA! Non azionare mai lo sblocco ruote su alcuna pendenza, in sella allo scooter o in prossimità di esso.

AVVERTENZA! Quando si affronta una pendenza, non procedere a zig-zag o trasversalmente in salita. Mantenere lo scooter parallelo al corso della pendenza. Ciò riduce drasticamente la possibilità di ribaltamento o di caduta. Adottare sempre la massima cautela quando si affronta una pendenza.

AVVERTENZA! Non guidare lo scooter attraverso il lato di una pendenza o diagonalmente su e giù per una pendenza; se possibile non fermarsi durante la salita o la discesa di una pendenza.



AVVERTENZA! Non affrontare pendenze potenzialmente rischiose (ad esempio superfici coperte di neve, ghiaccio, erba tagliata o foglie bagnate) in salita o in discesa.

AVVERTENZA! Anche se lo scooter è in grado di salire pendenze più ripide di quelle elencate nel foglio delle specifiche tecniche, non superare mai le direttive sulle pendenze, o altre specifiche tecniche presentate in questo manuale. Ciò potrebbe causare l'instabilità dello scooter e comportare lesioni alle persone e/o danni allo scooter.

Le rampe di accesso pubblico per disabili non sono soggette a regolamentazioni governative in tutti i Paesi e pertanto non presentano necessariamente la stessa percentuale standard di pendenza. Altre pendenze possono essere naturali oppure, se fatte dall'uomo, non progettate specificatamente per gli scooter.

I collaudi sono stati effettuati con il sedile dello scooter nella posizione di massima altezza e regolato all'indietro sulla base nella posizione più retratta. Utilizzare la tabella delle specifiche tecniche come direttiva. La capacità dello scooter di salire le pendenze è influenzata dal peso dell'utente, dalla velocità dello scooter, dall'angolazione di approccio alla pendenza stessa e dalla conformazione dello scooter stesso.



AVVERTENZA! Qualsiasi tentativo di salire o scendere pendenze più ripide di quelle elencate nel foglio delle specifiche tecniche, può portare lo scooter in posizione instabile e ribaltarlo.

AVVERTENZA! Non trasportare mai un serbatoio di ossigeno di peso superiore a 6,8 kg. Non riempire mai il cestello anteriore o posteriore con contenuto di peso superiore a 6,8 kg.

Quando si affronta una pendenza, la posizione migliore è quella piegata in avanti. Vedere le figura 1 e 2. In questo modo, il baricentro dell'utente e dello scooter si sposta verso l'avantreno dello scooter e ne migliora la stabilità.

NOTA: Quando si affrontano rampe, se la leva dell'acceleratore viene rilasciata quando ci si sposta in avanti, lo scooter può andare indietro di circa 30,48 cm prima che si attivi il freno. Se la leva dell'acceleratore viene rilasciata a marcia indietro, lo scooter può andare indietro di circa un metro prima che si attivi il freno.

II. SICUREZZA



Figura 1. Posizione di guida normale



Figura 2. Posizione di guida maggiormente stabile

INFORMAZIONI SULLE CURVE

Le curve effettuate a velocità eccessiva possono causare ribaltamenti. I fattori di ribaltamento comprendono, fra gli altri, alta velocità in curva, raggio di sterzo (ampiezza della curva da parte dell'utente), percorrenza di superfici sconnesse, percorrenza di superfici in pendenza, brusco passaggio da una superficie a bassa presa ad una ad alta trazione (per esempio, il passaggio da una superficie in erba ad un lastricato - specialmente se ad alta velocità e in curva) e bruschi cambi di direzione. Si sconsiglia l'alta velocità in curva. Se si avverte la possibilità di ribaltamento in curva, ridurre la velocità e l'angolo di sterzata (cioè allargare la curva) per prevenire il ribaltamento dello scooter.



AVVERTENZA! In caso di curve strette, ridurre la velocità. Nella percorrenza ad alta velocità, evitare le curve strette. Ciò riduce notevolmente la possibilità di ribaltamento o di caduta.

INFORMAZIONI SUI FRENI

Lo scooter è equipaggiato con tre potenti sistemi di frenata:

- Rigenerativo: Utilizza l'elettricità per ridurre rapidamente la velocità del veicolo quando la leva dell'acceleratore ritorna in posizione centrale/di arresto.
- Freno di stazionamento a disco: Si attiva meccanicamente dopo che il freno rigenerativo ha rallentato il veicolo quasi completamente, oppure quando per qualunque motivo il sistema non riceve alimentazione.

SUPERFICI DI PERCORRENZA ESTERNE

Lo scooter è progettato per fornire stabilità ottimale in condizioni di percorrenza normale, su superfici asciutte e piane, in cemento, bitume o asfalto. Tuttavia Pride è consapevole del fatto che gli utenti possono trovarsi ad affrontare altri tipi di superficie. Per questa ragione lo scooter è in grado di percorrere in modo eccellente anche terra battuta, erba e ghiaia. Lo scooter può essere utilizzato con sicurezza anche su prati e parchi pubblici.

- Evitare percorrenza di terreno sconnesso e/o superfici soffici.
- Evitare l'erba alta che può impigliarsi negli ingranaggi in movimento.
- Evitare brecciolino e sabbia.
- Non usate il vostro scooter in acqua salata o acqua dolce.
- Non usate il vostro scooter sulla riva di fiume, di lago, o di oceano.
- Se l'utente non si sente sicuro nella percorrenza di una superficie, la eviti.

II. SICUREZZA

STRADE DI PUBBLICO TRANSITO



AVVERTENZA! Non utilizzare lo scooter su strade di pubblico transito. La visibilità da parte degli altri conducenti può essere difficile in sella allo scooter. Attenersi a tutte le regole prescritte dal codice della strada per i pedoni. Attendere che non ci siano veicoli nel percorso scelto e quindi procedere con estrema cautela.

OSTACOLI STAZIONARI (SCALINI, MARCIAPIEDI ECC.)

AVVERTENZA! Non procedere in prossimità di superfici rialzate, sporgenze non protette e/o dislivelli in discesa (marciapiedi, porticati, scale ecc.).

AVVERTENZA! Non affrontare ostacoli in salita o in discesa che appaiano particolarmente alti.



AVVERTENZA! Non scendere con lo scooter in retromarcia da scalini, marciapiedi o altri ostacoli. Ciò può ribaltare lo scooter.

AVVERTENZA! Accertarsi di procedere con lo scooter posizionato perpendicolarmente rispetto al marciapiede per salire o scendere. Vedere le figura 3 e 3A.

AVVERTIMENTO! Nonostante il vostro scooter possa essere capace di maneggiare ostacoli maggiori, Pride suggerisce di non tentare di superare un bordo che ha l'altezza maggiore di 5 cm. L'azione potrebbe causare l'instabilità del vostro scooter.



Figura 3. Approccio corretto al marciapiede



Figura 3A. Approccio errato al marciapiede

PRECAUZIONI CONTRO CONDIZIONI ATMOSFERICHE AVVERSE

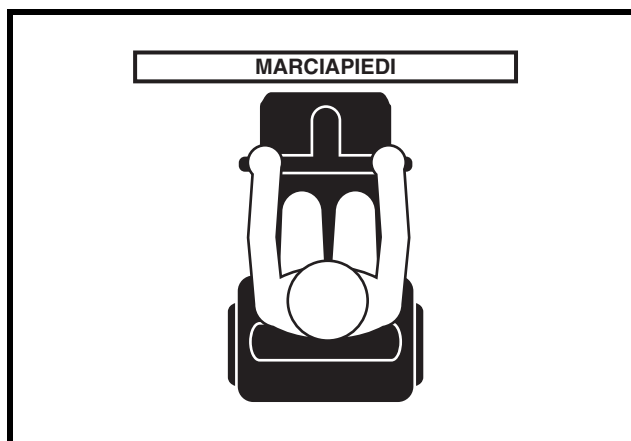
Evitare di esporre lo scooter a condizioni atmosferiche avverse quando è possibile. Se ci si trova esposti a pioggia, neve, freddo rigido o caldo eccessivo durante il funzionamento dello scooter, ripararsi alla prima occasione. Asciugare completamente lo scooter prima di conservarlo, caricarlo o metterlo in funzione.



PROIBITO! Il funzionamento in condizioni di esposizione a pioggia, neve, sale, umidità/spray.



AVVERTENZA! L'esposizione prolungata a calore o freddo può influire sulla temperatura delle parti imbottite o meno dello scooter, e causare irritazioni cutanee. Adottare la massima cautela quando si utilizza lo scooter in condizioni estreme di caldo o di freddo, oppure quando lo si espone alla luce diretta del sole per periodi di tempo prolungati.

II. SICUREZZA

MODALITÀ SBLOCCO RUOTE

Lo scooter è dotato di una leva di sblocco ruote manuale che, quando disattivata, consente di spingere lo scooter. Per maggiori informazioni sulla modalità di attivazione e disattivazione dello sblocco ruote dello scooter, vedere il paragrafo III. “Il Tuo Scooter”.

AVVERTENZA! In modalità di sblocco ruote, il sistema frenante dello scooter è disattivato.



- Disattivare i motori di trazione solamente su una superficie piatta.
- Accertarsi che la chiave sia sfilata dall'apposito interruttore.
- Stare dietro allo scooter per attivare o disattivare la modalità di sblocco ruote. Non sedersi mai sullo scooter per questa operazione.
- Dopo avere spinto lo scooter, riportarlo sempre in modalità di guida per bloccare i freni.

Una nuova caratteristica incorporata nello scooter è la protezione “push-too-fast” che protegge lo scooter da velocità eccessiva in modalità di sblocco ruote.

“Push-too-fast” funziona in modo diverso a seconda di quale delle due seguenti condizioni si verifica:

- Se la chiave è disattivata (off) in modalità di sblocco ruote, la centralina dello scooter attiva il freno rigenerativo quando lo scooter è spinto più veloce della soglia minima che è stata programmata. In questo caso la centralina agisce da controllore della velocità.
- Se la chiave è attiva (on) in modalità di sblocco ruote, si incontra considerevole resistenza a qualunque velocità. Ciò evita che lo scooter assuma una velocità indesiderata se la leva di sblocco manuale venisse accidentalmente rilasciata durante la guida dello scooter



AVVERTENZA! Pride consiglia di non scollegare mai le batterie quando lo scooter è in modalità ruote libere in quanto si potrebbero danneggiare le funzionalità della centralina.

SCALE E SCALE MOBILI

Gli scooter non sono adatti al transito su scale o scale mobili. Utilizzare sempre l'ascensore.



AVVERTENZA! Non utilizzare lo scooter su scale o scale mobili.

PORTE

- Stabilire se la porta si apre verso di sé o in senso opposto.
- Con la mano girare il pomello o spingere la maniglia o la barra a pressione.
- Procedere in avanti lentamente per aprire la porta spingendo oppure fare marcia indietro lentamente nel caso la porta si apra tirando.

ASCENSORI

Gli ascensori moderni dispongono di un meccanismo di sicurezza sulla porta che, premuto, riapre la porta/le porte dell'ascensore.

- Nel caso ci si trovi all'entrata di un ascensore mentre la porta/le porte inizia/no a chiudersi, premere il bordo in gomma della porta o lasciare che tocchi lo scooter per riattivare l'apertura della porta.
- Verificare che borse, pacchi o accessori dello scooter non rimangano incastrati nelle porte dell'ascensore.

NOTA: Se il raggio di curva dello scooter è maggiore di 152,4 cm, può essere difficile eseguire manovre negli ascensori e nelle entrate degli edifici. Procedere con cautela nell'esecuzione di curve o di manovre in spazi ristretti ed evitare le zone che presentano problemi.

II. SICUREZZA

DISPOSITIVO DI ELEVAZIONE

Se trasporterete il vostro scooter durante un viaggio, può essere necessario l'utilizzo di un dispositivo di elevazione per aiutarvi nel caricarlo in macchina. Pride vi consiglia di esaminare attentamente le avvertenze, le istruzioni, le specifiche e le informazioni di sicurezza stabilite dal costruttore del dispositivo di elevazione prima di utilizzare il prodotto.

AVVERTENZA! Non tutti i dispositivi di elevazione sono predisposti per l'uso con l'utente seduto sullo scooter. Pride consiglia di non rimanere seduti sullo scooter quando viene utilizzato in collegamento con qualsiasi tipo di dispositivo/sistema di elevazione, a meno che:



- Il costruttore del dispositivo abbia abilitato l'uso dello stesso con lo scooter occupato dall'utente.
- Voi siate in grado di occupare il vostro dispositivo di mobilità in stretta conformità con le avvertenze, le istruzioni, le specifiche e linee guida di sicurezza stabilite dal costruttore.

AVVERTENZA! Spegnerne sempre lo scooter quando venite trasportati attraverso un dispositivo di elevazione. Non farlo può risultare in contatto accidentale della leva, con conseguente spostamento accidentale e lesioni personali o danni ai prodotti.

BATTERIE

Oltre alle avvertenze seguenti, accertarsi di rispettare tutte le altre informazioni sull'utilizzo delle batterie.



OBBLIGATORIO! I gruppi batteria, i terminali e gli accessori relativi contengono piombo e composti del piombo. Per maneggiare le batterie indossare occhiali e guanti e lavare le mani dopo le operazioni svolte.

AVVERTENZA! Le batterie dello scooter elettronico sono pesanti. Consultare la tabella delle specifiche tecniche. Se non si è in grado di sollevare il peso, chiedere aiuto. Usare tecniche di sollevamento adeguate ed evitare di superare le proprie possibilità.



AVVERTENZA! Proteggere sempre le batterie dal congelamento e non caricare mai una batteria congelata. La carica di una batteria congelata può danneggiare la batteria stessa.

AVVERTENZA! Collegare i cavi della batteria nel modo adeguato. I cavi ROSSI (+) vanno collegati ai terminali/punti della batteria positivi (+). I cavi NERI (-) vanno collegati ai terminali/punti della batteria negativi (-). I tappi protettivi devono essere installati su tutti i terminali della batteria. SOSTITUIRE immediatamente i cavi se sono danneggiati.

SMALTIMENTO E RICICLAGGIO DELLE BATTERIE

Se si trova una batteria danneggiata o crepata, chiuderla immediatamente in una busta di plastica e rivolgersi al rivenditore autorizzato Pride per ottenere istruzioni sullo smaltimento. Il rivenditore autorizzato Pride potrà inoltre fornire informazioni in merito al riciclaggio delle batterie, che è la prassi consigliata da Pride.

PREVENZIONE DI MOVIMENTI NON SOLLECITATI



AVVERTENZA! Se si prevede di rimanere seduti in posizione stazionaria per un periodo di tempo prolungato, spegnere l'alimentazione per prevenire movimenti inaspettati dovuti a contatto involontario con la leva dell'acceleratore.

II. SICUREZZA

TRASPORTO SU VEICOLI A MOTORE

La Pride sconsiglia di restare seduti sullo scooter a bordo di una autovettura in movimento. Lo scooter dovrà essere bloccato nel portabagagli della autovettura o fissato nella parte posteriore del furgone con le batterie scollegate e/o trasportate in sicurezza. Inoltre, ogni parte removibile dello scooter, compresi braccioli, seduta e scocche dovranno essere smontati e/o trasportati in sicurezza per tutto il viaggio a bordo dell'autovettura.

AVVERTENZA! Anche se lo scooter è dotato di una cintura di posizionamento, tale cintura non è idonea ad un blocco adeguato durante il trasporto su un veicolo a motore. Chiunque viaggi a bordo di un veicolo a motore, deve essere adeguatamente bloccato nel sedile di tale veicolo, con le cinture di sicurezza allacciate in maniera corretta.



AVVERTENZA! Accertarsi sempre che lo scooter sia adeguatamente saldo durante il trasporto. Le batterie devono essere fissate in posizione verticale e sui terminali devono essere installati tappi protettivi. Non trasportare le batterie con oggetti infiammabili o combustibili.



PROIBITO! Non stare in sella allo scooter quando si trova su un veicolo in movimento.

SALIRE E SCENDERE DALLO SCOOTER

Salire e scendere dallo scooter richiede un buon senso dell'equilibrio. Per salire e scendere dallo scooter, osservare i seguenti consigli per la sicurezza:

- Verificare che lo scooter non sia in modalità di sblocco ruote. Vedere il paragrafo III. "Il Tuo Scooter".
- Accertarsi che il sedile sia bloccato.
- Ruotare i braccioli verso l'alto per agevolare la salita e la discesa dallo scooter.

AVVERTENZA! Prima del trasferimento, estrarre la chiave interruttore per prevenire movimenti inaspettati.

AVVERTENZA! Posizionarsi il più indietro possibile nel sedile dello scooter per evitare che lo scooter si inclini.



AVVERTENZA! Evitare di porre tutto il peso del corpo sui braccioli dello scooter e non usarli per sopportare pesi, per esempio durante il trasferimento. Questo tipo di uso può causare il ribaltamento dello scooter e la conseguente caduta.

AVVERTENZA! Evitare di porre tutto il proprio peso sul pianale. Ciò può ribaltare lo scooter.

SPORGERSI E PIEGARSI

Alla guida dello scooter evitare di sporgersi o piegarsi. Sporgersi in avanti crea il rischio di contatto accidentale con la leva dell'acceleratore. Sporgersi lateralmente mentre si è seduti crea il rischio di ribaltarsi. È importante mantenere un centro di gravità stabile e di evitare che lo scooter si ribalti. Pride raccomanda all'utente dello scooter di prendere coscienza dei propri limiti personali e di fare pratica nello sporgersi o piegarsi in presenza di un assistente sanitario qualificato.



AVVERTENZA! Non piegarsi, appoggiarsi o sporgersi per raccogliere oggetti dal pianale o ai lati dello scooter. Movimenti di questo genere alterano il baricentro e la distribuzione del peso dello scooter e ne provocano il ribaltamento.



PROIBITO! Durante la guida, tenere le mani lontano dalle ruote. Ricordare che capi di abbigliamento larghi possono rimanere intrappolati nelle ruote di trazione.

II. SICUREZZA

CINTURE DI POSIZIONAMENTO

Il fornitore autorizzato Pride, il terapeuta ed altri assistenti sanitari sono responsabili della definizione dei requisiti per la cintura di posizionamento per l'utilizzo sicuro dello scooter.



AVVERTENZA! In caso di necessità di una cintura di posizionamento per utilizzare lo scooter con sicurezza, verificare che sia allacciata in modo idoneo.

ASSUNZIONE DI MEDICINALI/LIMITAZIONI FISICHE

L'utente dello scooter deve attenersi alla cautela e al buon senso nell'utilizzo dello scooter. Ciò implica la consapevolezza di motivazioni di sicurezza durante l'assunzione di farmaci che richiedano o meno la prescrizione medica, o della presenza di limitazioni fisiche dell'utente stesso.



AVVERTENZA! Consultare il proprio medico in caso di assunzione di farmaci con o senza prescrizione, oppure in presenza di specifiche limitazioni fisiche. Alcuni farmaci e limiti possono inficiare la capacità di guidare lo scooter in sicurezza.

ALCOLICI/FUMO

Durante l'uso dello scooter l'utente deve attenersi alla cautela e al buon senso. Ciò comprende la consapevolezza di motivazioni di sicurezza in caso di assunzione di alcolici.

AVVERTENZA! Non usare lo scooter in caso di assunzione di alcolici, poiché ciò può influire sulla capacità di utilizzo sicuro dell'apparecchio.



AVVERTENZA! Pride raccomanda vivamente di non fumare sigarette quando si sta seduti sullo scooter, sebbene lo scooter abbia superato i requisiti necessari dei test antifumo. In caso si decida di fumare sigarette quando si è seduti sullo scooter, osservare le seguenti direttive di sicurezza.

- Non abbandonare sigarette accese.
- Tenere il posacenere a distanza di sicurezza dai cuscini del sedile.
- Verificare sempre che le sigarette siano completamente spente prima dello smaltimento.

PRECAUZIONI INFIAMMABILITÀ

AVVERTENZA! Anche se le plastiche utilizzate sullo scooter hanno superato i test standard relativi all'infiammabilità, la Pride consiglia di non esporre lo scooter a fiamme aperte.



AVVERTENZA! Sostituire immediatamente i rivestimenti danneggiati o usurati per ridurre il rischio di pericolo.

AVVERTENZA! Considerare che il lavaggio dei rivestimenti può ridurre la loro capacità di resistenza all'infiammabilità del tessuto.

II. SICUREZZA

INTERFERENZA ELETTROMAGNETICA E DI RADIOFREQUENZA (EMI/RFI)



AVVERTENZA! Test di laboratorio hanno dimostrato che le onde elettromagnetiche e radio possono influire negativamente sulle prestazioni di veicoli per la mobilità azionati elettricamente.

L'interferenza elettromagnetica e radio può provenire da antenne di telefoni cellulari, radio mobili a due vie (walkie-talkie e CB), emittenti radio-televisive, trasmettitori radio amatoriali (HAM), collegamenti di computer senza fili, microonde e cercapersone e ricetrasmittenti portatili a medio raggio. In alcuni casi, queste onde possono provocare spostamenti involontari o danni al sistema di controllo. Tutti i veicoli per la mobilità azionati elettricamente sono dotati di immunità (o resistenza) alle interferenze elettromagnetiche. Più è alto il livello di immunità, maggiore sarà la protezione delle interferenze elettromagnetiche. Questo prodotto è stato collaudato ed approvato con un livello di immunità pari a 20 V/m.



AVVERTENZA! Ricordare che cellulari, radio a due vie, computer portatili, generatori elettrici o fonti elettriche e altri tipi di trasmettitori radio possono provocare il movimento indesiderato del veicolo elettrico a causa di EMI. Prestare attenzione durante l'uso di questi apparecchi durante la guida del veicolo mobile ed evitare di avvicinarsi a stazioni radio e TV.



AVVERTENZA! L'aggiunta di accessori o componenti al veicolo per la mobilità azionato elettronicamente può aumentare la vulnerabilità del veicolo alle interferenze elettromagnetiche. Non modificare in alcun modo lo scooter senza autorizzazione di Pride.

AVVERTENZA! Il veicolo per la mobilità azionato elettricamente può interferire con le prestazioni di altri dispositivi elettrici vicini, come per esempio sistemi di allarme.

NOTA: Per ulteriori informazioni sulle interferenze EMI/RFI, visitare il sito Web del Resource Center all'indirizzo www.pridemobility.com. In caso di movimento o di rilascio dei freni involontario, spegnere lo scooter appena ci si trova in condizioni sicure per farlo. Contattare un rappresentante autorizzato Pride per riferire l'incidente.

III. IL TUO SCOOTER

CONSOLE MANUBRIO

La console manubrio ospita tutti i comandi necessari per la guida dello scooter, compresa la regolazione della velocità, la chiave accensione, interruttore delle luci, l'indicatore livello batterie, i pulsanti clacson, e la leva di controllo dell'acceleratore. **Vedere figura 4.**



PROIBITO! Non esporre la console manubrio all'umidità. Nel caso in cui la console manubrio venga esposta all'umidità, non tentare di utilizzare lo scooter fino alla completa asciugatura del manubrio.



Figura 4. Componenti di console manubrio

Selettore della velocità

Questo selettore consente la preselezione e la limitazione della velocità massima dello scooter.

- L'immagine della tartaruga corrisponde all'impostazione di velocità minima.
- L'immagine della lepre corrisponde all'impostazione di velocità massima.

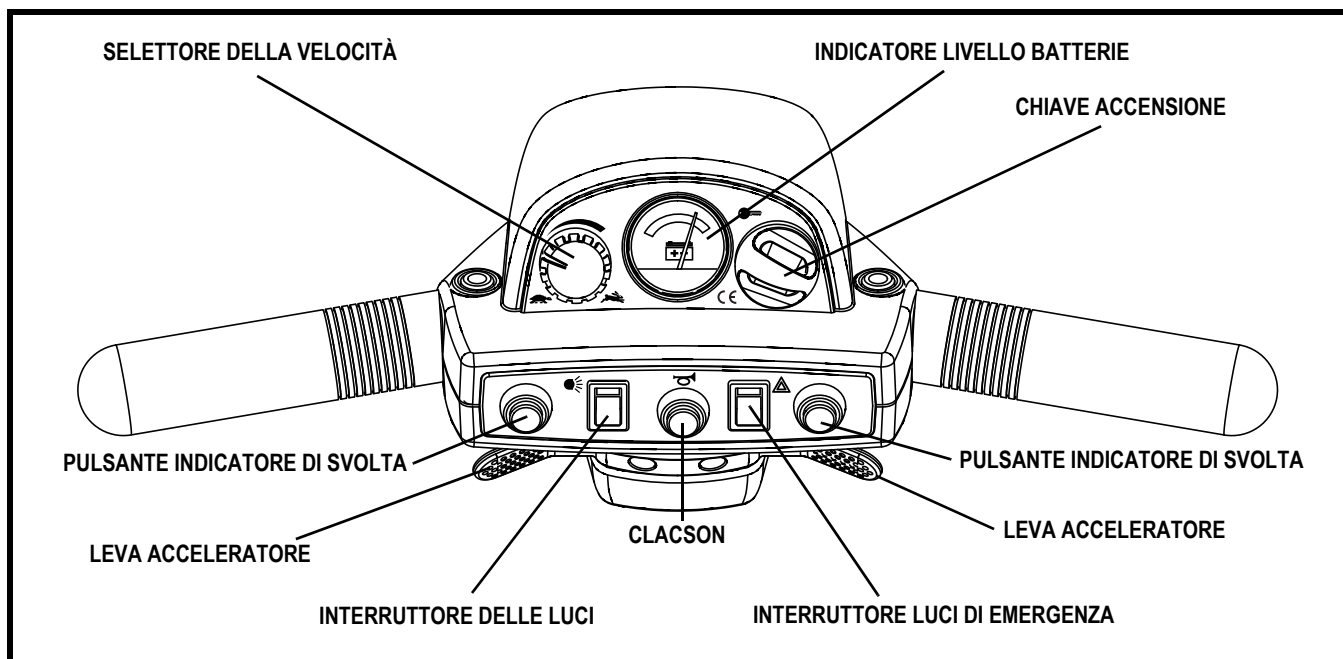
Interruttore a chiave

- Inserire la chiave nell'apposito interruttore e quindi ruotare in senso orario per alimentare (accendere) lo scooter.
- Ruotare la chiave in senso antiorario per spegnere lo scooter.



AVVERTENZA! Se la chiave viene portata in posizione "off" quando lo scooter è in movimento, i freni elettronici si attivano e lo scooter si ferma improvvisamente!

Indicatore di stato delle batterie

Quando la chiave è inserita a fondo nell'apposito interruttore, questo misuratore indica la carica approssimativa delle batterie. Per maggiori informazioni sul misuratore dello stato delle batterie, vedere il paragrafo IV. "Batterie e ricarica".

III. IL TUO SCOOTER

Pulsanti di segnalazione di svolta

Usare questi pulsanti per accendere le luci di segnalazione (giallo ocra) di svolta a sinistra e a destra.

- Spingere il pulsante sinistro per attivare la luce di segnalazione di svolta a sinistra. Il LED di segnalazione di svolta ubicato nell'indicatore di stato della batteria lampeggia.
- Spingere il pulsante destro per attivare la luce di segnalazione di svolta a destra. Il LED di segnalazione di svolta ubicato nell'indicatore di stato della batteria lampeggia.
- Gli indicatori di svolta sono a tempo e si spengono automaticamente.

Pulsante del clacson

Questo pulsante attiva un avvisatore acustico. La chiave deve essere sulla posizione "on" affinché il clacson sia operativo. Non esitare a ricorrere all'uso dell'avvisatore acustico per prevenire incidenti o infortuni.

Interruttore delle luci

Questo interruttore controlla le luci dello scooter.

- Posizionare l'interruttore in avanti per accendere il fanale anteriore.
- Posizionare l'interruttore all'indietro per spegnere il fanale anteriore.



AVVERTENZA! Gli utenti degli scooter devono usare le luci quando la visibilità è ridotta—di giorno e di notte.

Interruttore luci di emergenza

Questo interruttore attiva il lampeggiatore a quattro vie dello scooter.

- Premere l'interruttore per azionare il lampeggiatore.
- Premerlo nuovamente per disattivare il lampeggiatore.

Leve di controllo dell'acceleratore

Queste leve consentono il controllo dell'accelerazione in avanti e a marcia indietro dello scooter, fino al massimo della velocità preimpostata dall'utente con l'apposito selettore.

Per spostarsi in avanti:

- Usare il pollice destro per spingere il lato destro della leva dell'acceleratore.

Per spostarsi all'indietro:

- Usare il pollice sinistro per spingere il lato sinistro della leva dell'acceleratore.

Rilasciare la leva dell'acceleratore e consentire allo scooter di fermarsi completamente prima di attivare l'altro lato della leva. Quando si rilascia completamente l'acceleratore, la leva torna in posizione centrale di arresto e innesta i freni dello scooter.



Figura 5. Alloggiamento cavo alimentazione caricatore



Figura 6. Fusibili console manubrio

III. IL TUO SCOOTER

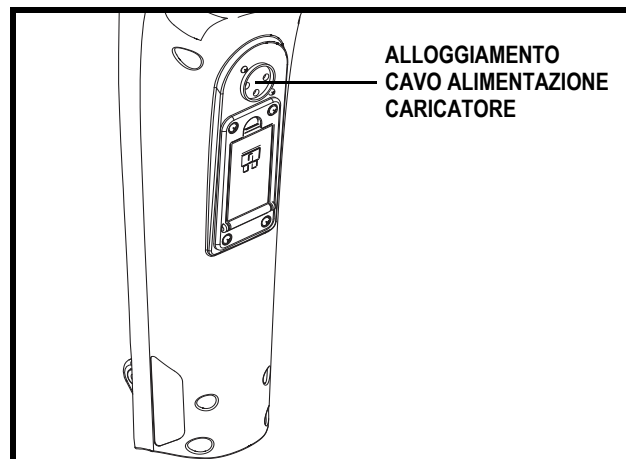
Porta del caricatore esterno

Il cavo di alimentazione del caricatore esterno si collega a questa porta per caricare le batterie. La porta del caricatore esterno si trova sul manubrio. **Vedere figura 5.**

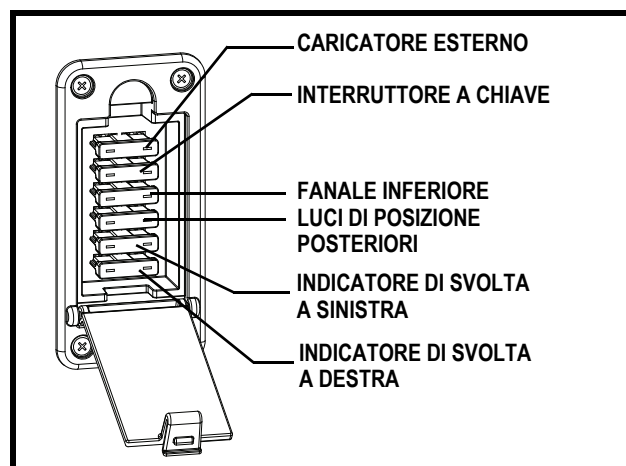
Fusibili console manubrio

Lo scooter dispone di una serie di fusibili del sistema elettrico, che contribuiscono alla protezione del sistema di carica esterno, dell'interruttore a chiave e del sistema di illuminazione da un sovraccarico di corrente elettrica. I fusibili utilizzati nello scooter sono dello stesso tipo usato nelle automobili. **Vedere figura 6.** Si veda IX. "Cura e manutenzione" per la sostituzione del fusibile.

NOTA: *Mantenere tutte le zone elettriche pulite e prive di umidità e materiali estranei.*

SEZIONE POSTERIORE

Le batterie, le rotelle anti-ribaltamento, il gruppo/motore/transasse, l'interruttore del circuito principale (pulsante reset) e la leva di sblocco ruote manuale sono ubicati nella parte posteriore dello scooter. **Vedere figura 7.**



Figura 7. Sezione posteriore

Batterie

Le batterie conservano l'energia elettrica che alimenta lo scooter. Per la modalità di ricarica delle batterie dello scooter, vedere il paragrafo IV. "Batterie e carica".

Rotelle anti-ribaltamento

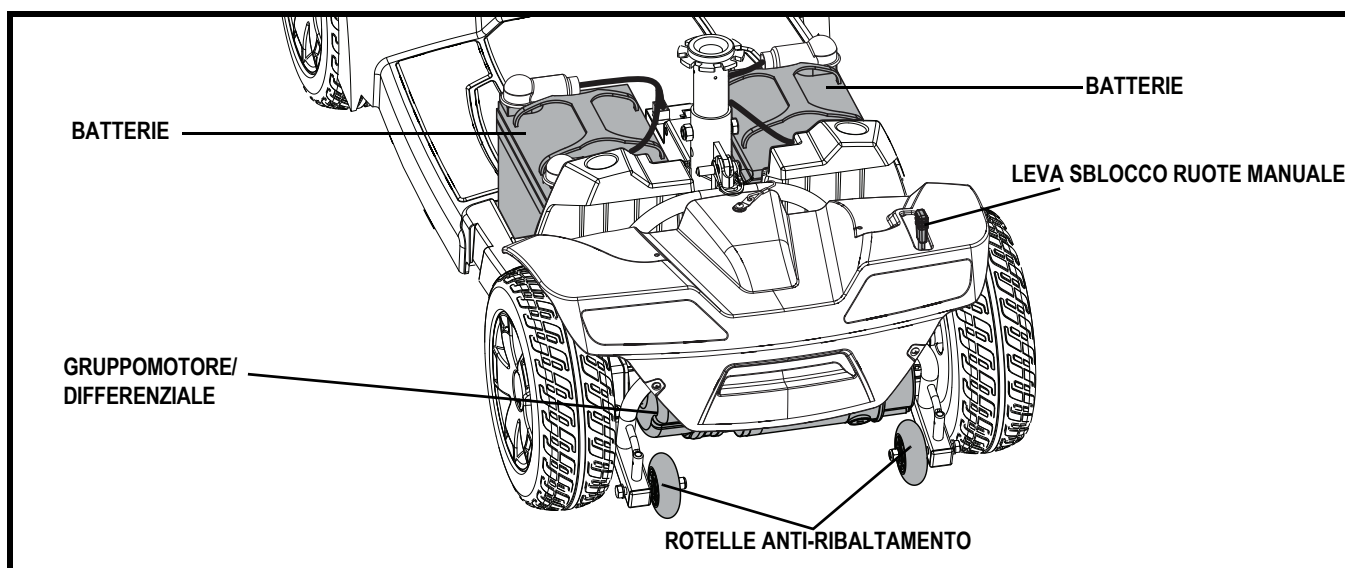
Le rotelle anti-ribaltamento costituiscono un importante elemento di sicurezza integrante dello scooter. Sono fissate sul telaio nella parte posteriore dello scooter.



PROIBITO! Non rimuovere mai le rotelle anti-ribaltamento né modificare in alcun modo lo scooter senza l'autorizzazione della Pride.



AVVERTENZA! Le routine antiribaltamento potrebbero interferire nelle prestazioni dello scooter nella salita o discesa di un ostacolo. Contattare il fornitore autorizzato Pride per ulteriori informazioni.

III. IL TUO SCOOTER

Gruppo motore/differenziale

Il gruppo motore/differenziale è l'unità elettromeccanica che converte l'energia elettrica delle batterie dello scooter nell'energia meccanica controllata che muove le ruote dello scooter.

Interruttore di rete principale (Pulsante reset)

Quando il voltaggio delle batterie dello scooter è basso, oppure quando lo scooter è pesantemente sollecitato da carichi eccessivi o da pendenze ripide, l'interruttore di rete principale può scattare per proteggere il motore e i componenti elettronici da possibili danni. Quando l'interruttore scatta, l'intero sistema elettrico si spegne. **Vedere figura 8.**

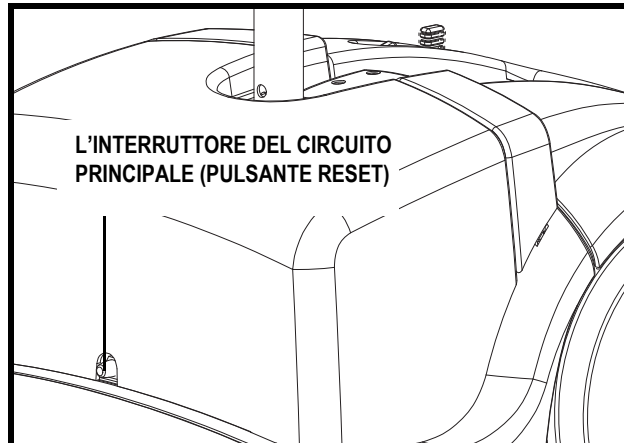

Figure 8. L'interruttore del circuito principale (Sezione posteriore Montato)

- Il pulsante reset fuoriesce quando l'interruttore scatta.
- Attendere circa un minuto per lasciare riposare i componenti elettrici.
- Premere il pulsante reset per ripristinare l'interruttore.
- Se l'interruttore scatta frequentemente, può essere necessario caricare le batterie più spesso, oppure fare eseguire un test di ricarica delle batterie dal Rivenditore autorizzato Pride.
- Se l'interruttore del circuito principale si attiva ripetutamente, consultare il proprio fornitore autorizzato Pride per assistenza.

Leva sblocco ruote manuale

Nel caso in cui sia necessario o si desideri spingere lo scooter per brevi tratti, è possibile attivare la modalità di sblocco ruote.

1. Estrarre la chiave dal blocchetto.
2. Spingere in avanti la leva di sblocco ruote manuale per disattivare il sistema di trazione e il sistema frenante. Ora è possibile spingere lo scooter.
3. Spingere indietro la leva di sblocco manuale per riattivare la trazione e il sistema frenante, uscendo dalla modalità di sblocco ruote dello scooter.

AVVERTENZA! In modalità di sblocco ruote, il sistema frenante dello scooter è disattivato.



- **Sbloccare i motori di trazione su una superficie piana.**
- **Accertarsi che la chiave sia sfilata dall'apposito interruttore.**
- **Stare dietro allo scooter per attivare o disattivare la modalità di sblocco ruote. Non sedersi mai sullo scooter per questa operazione.**
- **Dopo avere spinto lo scooter, riportarlo sempre in modalità di guida per bloccare i freni.**

NOTA: Se lo scooter è in modalità di sblocco delle ruote (leva di sblocco ruote manuale in avanti) mentre la chiave è in posizione "on", lo scooter non si muove fino a quando la leva di sblocco ruote manuale viene spinta all'indietro e la chiave è posizionata su "off" e quindi nuovamente su "on".

III. IL TUO SCOOTER

FISSAGGIO DELLO SCOOTER

Fissare sempre lo scooter rivolto in avanti nel veicolo. Unire le quattro fascette di fissaggio ai punti designati. **Vedere le figure 9 e 10.** Stringere le fascette in modo da eliminare qualunque allentamento. Non attaccare mai fissaggi a parti regolabili, mobili o rimovibili dello scooter, come braccioli, scocche e ruote. Questi oggetti devono essere rimossi. Posizionare i punti di ancoraggio per le fascette di fissaggio posteriori dietro i punti di fissaggio posteriori dello scooter. Le fascette di fissaggio anteriori devono ancorarsi a punti del pavimento, a distanza maggiore della larghezza dello scooter per fornire una maggiore stabilità laterale.



AVVERTENZA! Verificare che gli scooter siano adeguatamente fissati al veicolo motore durante il trasporto. Gli scooter non adeguatamente fissati possono rappresentare un pericolo per l'utente e per gli altri passeggeri del veicolo in caso di incidente, arresto improvviso o brusca deviazione, poiché lo scooter potrebbe capovolgersi o scivolare.



Figura 9. Sezione anteriore



Figura 10. Sezione posteriore

IV. BATTERIE E RICARICA

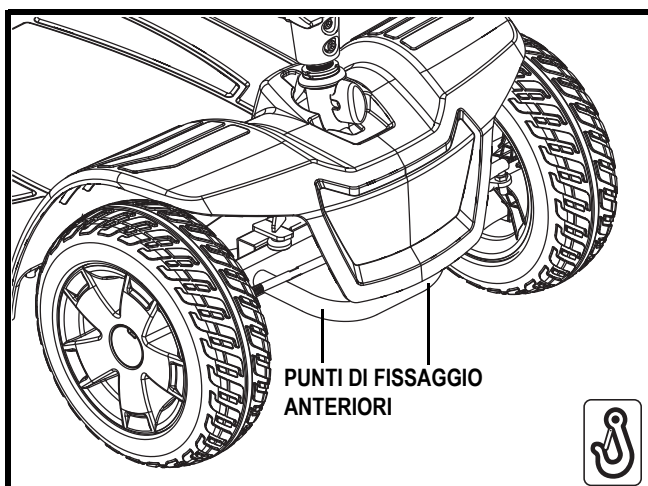
BATTERIE E RICARICA

Lo scooter richiede due batterie di lunga durata da 12 volt, a ciclo continuo, sigillate ed esenti da manutenzione. Sono ricaricate dal sistema di ricarica esterno fornito.

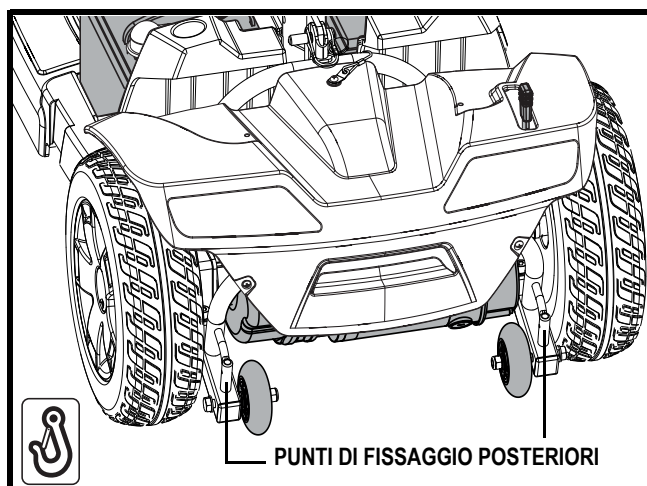
- Caricare le batterie precedentemente al primo utilizzo dello scooter.
- Mantenere le batterie completamente cariche garantisce allo scooter una percorrenza dolcemente regolare.

LETTURA DEL VOLTAGGIO DELLE BATTERIE

L'indicatore di carica delle batterie sulla consolle manubrio utilizza un codice cromatico per indicare la carica approssimativa delle batterie. Da destra a sinistra dell'indicatore, il verde indica che le batterie sono completamente cariche, il giallo che si stanno scaricando e il rosso l'immediata necessità di ricarica. **Vedere figura 11.** Per garantire la massima precisione, l'indicatore di stato delle batterie deve essere controllato durante l'uso dello scooter a massima velocità, su una superficie uniforme e asciutta.



Figura 11. Indicatore dello stato delle batterie

RICARICA DELLE BATTERIE



PROIBITO! La rimozione dello spinotto di messa a terra può causare scossa elettrica. Se necessario, installare correttamente un adattatore autorizzato a 3 spinotti in una presa elettrica con accesso per spina a 2 spinotti.

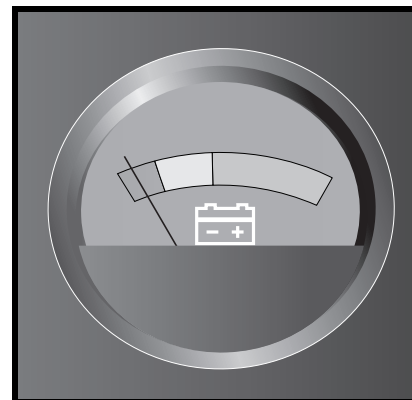

PROIBITO! Non usare mai una prolunga per collegare il caricabatterie. Collegare il caricatore direttamente ad una presa a muro standard con cablaggio adeguato.



PROIBITO! Non lasciare giocare i bambini senza il controllo dei genitori mentre le batterie sono sotto carica. Pride raccomanda di non caricare le batterie quando lo scooter è occupato.



OBBLIGATORIO! Leggere attentamente le istruzioni di carica delle batterie nel presente manuale e nel manuale fornito con il caricabatterie, prima di ricaricarle.



AVVERTENZA! Durante le operazioni di carica delle batterie potrebbero essere prodotti dei gas esplosivi. Tenere lo scooter ed il caricabatterie lontani da fonti di calore quali fiamme o scintille e fornire un'adeguata ventilazione durante la carica delle batterie.

AVVERTENZA! Le batterie devono essere caricate con il caricatore esterno fornito. Non usare un caricatore per batterie da automobili.

AVVERTENZA! Controllare che il caricabatterie, i cavi ed i connettori non siano danneggiati prima dell'uso. Contattare il vostro rivenditore autorizzato Pride in caso di danni.



AVVERTENZA! Non tentare di aprire la scatola del caricabatterie. Qualora il caricabatterie sembri non funzionare correttamente, contattare il vostro rivenditore autorizzato Pride.

AVVERTENZA! Se il vostro caricabatterie esterno è dotato di fessure di refrigerazione, non cercare di inserire oggetti attraverso queste fessure.

AVVERTENZA! Prestare attenzione al caricabatterie che sotto carica potrebbe riscaldarsi. Evitare il contatto con la pelle e non posizionare su superfici che potrebbero essere danneggiate dal calore.

IV. BATTERIE E RICARICA



AVVERTENZA! Se il Vostro caricabatterie non è stato testato e approvato per uso esterno, evitare di esporlo a intemperie e condizioni atmosferiche avverse. Se il caricabatterie è stato esposto a intemperie e condizioni atmosferiche avverse, dovrà essere riposto in condizioni ambientali standard prima di essere utilizzato. Consultare il manuale fornito con il caricabatterie per ulteriori informazioni.

Per caricare le batterie in totale sicurezza, attenersi alle istruzioni fornite di seguito:

1. Posizionare lo scooter in prossimità di una presa a muro.
2. Rimuovere la chiave di accensione dall'interruttore a chiave.
3. Accertarsi che la leva sblocco ruote manuale sia in posizione trazione.
4. Inserire il cavo di alimentazione del caricatore a 3 spinotti nella porta del caricatore esterno. **Vedere la figura 5 e 12.**
5. Estendere il cavo di alimentazione del caricatore e collegarlo alla presa a muro. Si raccomanda una durata della ricarica delle batterie da 8 a 14 ore.
6. Quando le batterie sono completamente cariche, scollegare il cavo di alimentazione del caricatore esterno dalla presa a muro e quindi dall'alloggiamento del cavo stesso.

NOTA: Le luci LED sul caricabatterie indicano diverse condizioni del caricabatterie in vari momenti: alimentazione del caricabatterie attiva, caricamento in corso, caricamento completo. Consultare l'etichetta sul caricabatterie per una spiegazione completa di questi indicatori.

NOTA: Lo scooter dispone di una funzione di inibizione in carica. Lo scooter non partirà e l'indicatore di carica non funzionerà con le batterie sotto carica.

DOMANDE FREQUENTI

Come funziona il caricabatterie?

Quando il voltaggio delle batterie dello scooter è basso, il caricabatterie lavora di più e invia maggiore quantità di corrente elettrica alle batterie per alzarne lo stato di carica. Mentre il voltaggio raggiunge la carica completa, il caricabatterie diminuisce progressivamente la quantità di corrente inviata alle batterie. Quando le batterie sono completamente cariche, la corrente inviata dal caricatore è praticamente quasi pari a zero. Pertanto, quando il caricatore è inserito, mantiene la carica delle batterie dello scooter senza sovraccaricarle. Consultare il manuale fornito con il caricabatterie per le istruzioni di carica.

Posso usare un caricatore diverso?

I caricatori sono selezionati precisamente per applicazioni particolari e sono abbinati al tipo, al formato e alla formulazione chimica delle batterie specifiche. Per la ricarica più sicura ed efficiente delle batterie dello scooter, si raccomanda solo l'uso del caricatore fornito come apparecchiatura originale del prodotto Pride. Qualunque metodo di ricarica che comporti una ricarica individuale delle batterie è vietato in modo particolare.

Perchè le batterie dello scooter non si ricaricano?

- Verificare che i cavi rosso (+) e nero (-) della batteria siano correttamente collegati ai terminali della batteria.
- Verificare che le due spine che si estendono dalle batterie siano collegate alle spine corrispondenti del caricatore.
- Accertarsi che entrambe le estremità del cavo di alimentazione del caricatore siano inserite a fondo.



Figura 12. Caricatore batteria esterno

IV. BATTERIE E RICARICA

Con quale frequenza è necessario caricare le batterie?

È necessario considerare due fattori principali per decidere la frequenza di ricarica delle batterie dello scooter:

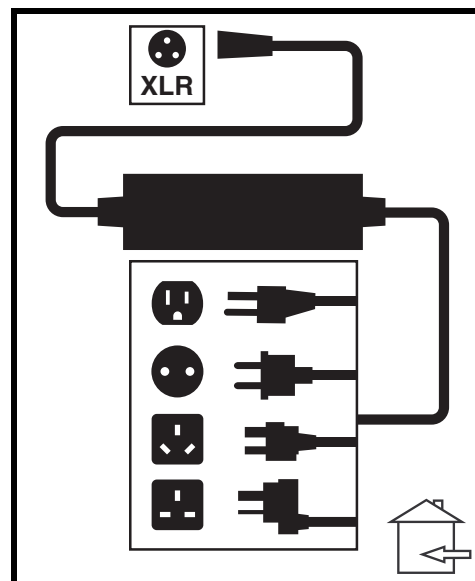
- Utilizzo giornaliero dello scooter per l'intera giornata.
- Utilizzo infrequente o sporadico dello scooter.

Tenendo presenti queste considerazioni, è possibile determinare la frequenza e la durata della carica delle batterie dello scooter. Il caricabatterie esterno è progettato in modo da non sovraccaricare le batterie dello scooter. Tuttavia si possono verificare problemi nel caso in cui le batterie non vengano ricaricate con sufficiente frequenza o regolarità. Per ottenere un funzionamento ed una ricarica sicuri ed affidabili, attenersi alle cinque direttive fornite.

Per una carica e funzionalità ottimale delle batterie seguire attentamente le indicazioni.

- In caso di utilizzo quotidiano dello scooter, caricare le batterie al termine della giornata di utilizzo. Lo scooter sarà pronto al mattino per una piena giornata di funzionamento. Si raccomanda una ricarica delle batterie dello scooter da 8 a 14 ore in caso di utilizzo quotidiano.
- In caso di utilizzo settimanale o inferiore, caricare le batterie almeno una volta la settimana, per una durata da 12 a 14 ore per volta.
- Mantenere le batterie dello scooter in piena carica.
- Evitare di scaricare a fondo le batterie dello scooter.

Come garantire la massima durata delle batterie?

Le batterie a ciclo continuo pienamente cariche offrono prestazioni affidabili e massima durabilità. Mantenere le batterie dello scooter in piena carica se possibile. Proteggere scooter e batterie da condizioni estreme di caldo e freddo. Le batterie scaricate a fondo regolarmente e caricate di rado, o conservate senza effettuare ricariche complete, possono essere danneggiate in maniera permanente, con conseguente inaffidabilità e limitata durabilità.

In che modo si ottiene la massima percorrenza o distanza per ogni carica?

Raramente si presentano condizioni di percorrenza ideale—fondo stradale regolare, piano, duro, in assenza di vento o curve. Spesso si incontrano colline, crepe nei marciapiedi, superfici irregolari e non compatte, curve e vento e tutte queste condizioni influiscono sulla percorrenza o sul tempo di funzionamento per ciclo di carica delle batterie. Di seguito sono indicati alcuni suggerimenti per massimizzare la percorrenza per ogni ciclo di carica delle batterie.

- Prima dell'uso, ricaricare sempre completamente le batterie dello scooter.
- Mantenere il valore della pressione dell'aria in psi/bar/kPa indicato sui pneumatici stessi.
- Pianificare l'itinerario per evitare il più possibile salite e superfici crepate, danneggiate o morbide.
- Limitare il peso dei bagagli all'essenziale.
- Cercare di mantenere una velocità di crociera costante dello scooter.
- Evitare ripetute fermate e ripartenze.

Quale tipo e formato di batteria è opportuno usare?

Si consigliano batterie a ciclo continuo sigillate e prive di manutenzione. Sia le batterie sigillate a piombo acido sia quelle al gel sono a ciclo continuo e registrano prestazioni analoghe. Non utilizzare batterie a cellula liquida con tappi asportabili.



AVVERTENZA! Le batterie contengono sostanze chimiche corrosive. Per ridurre il rischio di perdite di liquido o condizioni di esplosione, usare solamente batterie AGM o gel.

NOTA: Le batterie sigillate non consentono alcuna manutenzione. Non rimuovere i tappi.

IV. BATTERIE E RICARICA

Come sostituire le batterie?



OBBLIGATORIO! I gruppi batteria, i terminali e gli accessori relativi contengono piombo e composti del piombo. Per maneggiare le batterie indossare occhiali e guanti e lavare le mani dopo le operazioni svolte.



PROIBITO! Usare sempre due batterie dello stesso tipo, stessa composizione chimica e capacità amperora (Ah). Consultare la tabella delle specifiche tecniche contenuta nel presente manuale ed in quello fornito con il caricabatteria per il tipo e le capacità raccomandate.

AVVERTENZA! Non mischiare batterie vecchie e nuove. Sostituire sempre entrambe le batterie contemporaneamente.



AVVERTENZA! Contattare il fornitore Pride autorizzato in caso di domande sulle batterie dello scooter.

AVVERTENZA! Non sostituire le batterie, se lo scooter è occupato.

AVVERTENZA! Le batterie del Vostro scooter dovranno essere controllate e sostituite dal rivenditore autorizzato Pride o da un assistente qualificato.



PROIBITO! Allontanare strumenti ed oggetti metallici dai terminali della batteria. Il contatto con attrezzi può provocare scosse elettriche.

Potreste aver bisogno delle seguenti indicazioni per caricare le batterie:

- Set prese e cricco metrici/standard
- Chiave regolabile

Per installare le batterie nello scooter:



AVVERTENZA! Non sollevare pesi oltre la propria capacità fisica. Se necessario, richiedere assistenza prima di eseguire lo smontaggio dello scooter.

1. Rimuovere il sedile e la scocca posteriore.
2. Scollegare la fascetta di fissaggio delle batterie.
3. Scollegare il gruppo della batteria sollevandolo verso l'alto. **Vedere figura 13.**
4. Scollegare i cavi delle batterie dai terminali portando indietro gli involucri dei terminali e svitando il dado dal bullone. **Vedere figura 15.**
5. Rimuovere le vecchie batterie dagli alloggiamenti.
6. Posizionare la batteria nuova nell'alloggiamento corrispondente. I terminali delle batterie devono essere rivolti verso il lato opposto del piantone del sedile. **Vedere figure 14.**



Figura 13. Rimozione/installazione della batteria



Figura 14. Diagramma di cablaggio della batteria

IV. BATTERIE E RICARICA

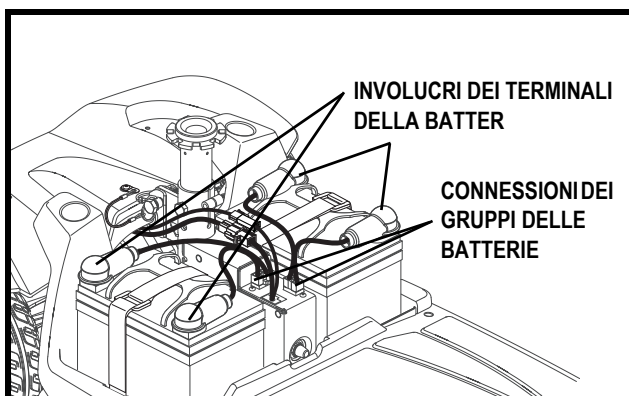
7. Su ogni batteria, collegare il cavo rosso al terminale della batteria positivo (+).
8. Su ogni batteria, collegare il cavo nero al terminale della batteria negativo (-).
9. Riposizionare gli involucri sui terminali della batteria.
10. Ricollegare i gruppi batteria.
11. Ricollegare la fascetta di fissaggio delle batterie.
12. Reinstallare il sedile e la scocca posteriore.

NOTA: *In caso di batteria danneggiata o fessurata, chiuderla immediatamente in un sacco di plastica. Contattare l'ente locale addetto allo smaltimento dei rifiuti o il rivenditore autorizzato Pride per le istruzioni sullo smaltimento e sul riciclo delle batterie, che costituisce la nostra procedura consigliata.*

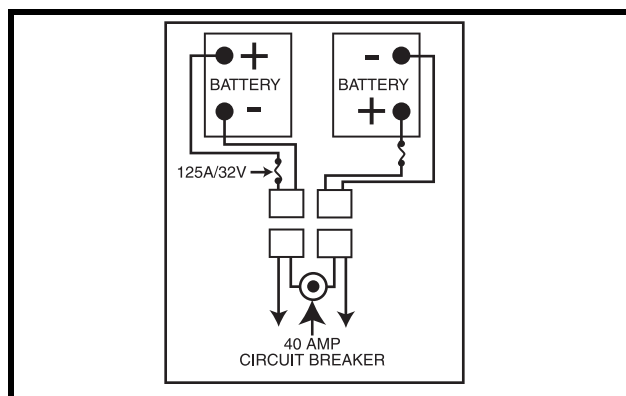

Figura 15. Rimozione/installazione della batteria

Perchè le batterie nuove sembrano deboli?

Le batterie a ciclo continuo utilizzano una tecnologia chimica differente da quella delle batterie per automobili, dalle nichelio-cadmio o da altri tipi di batterie comunemente note. Le batterie a ciclo continuo sono concepite per erogare alimentazione, esaurire la carica e successivamente effettuare una ricarica relativamente rapida.

Noi lavoriamo in stretta collaborazione con il fornitore di batterie al fine di offrire le batterie più indicate alle specifiche esigenze elettriche dello scooter. Le batterie nuove arrivano quotidianamente alla Pride e vengono inviate ai clienti completamente cariche. Nel corso della spedizione le batterie possono essere esposte a temperature estreme che influiscono sulle prestazioni iniziali. Il calore diminuisce la carica della batteria; il freddo rallenta l'erogazione di elettricità e prolunga il tempo necessario per la ricarica.

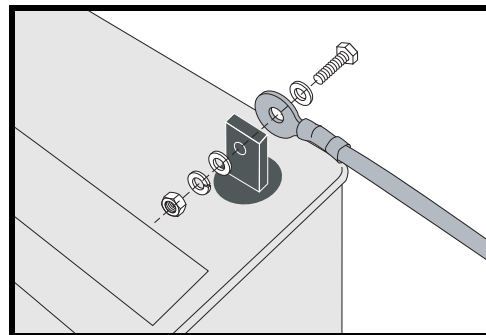
La stabilizzazione della temperatura delle batterie nuove dello scooter può richiedere qualche giorno, così come l'adattamento alla nuova temperatura ambientale. L'equilibrio chimico critico essenziale al raggiungimento del massimo delle prestazioni e della durabilità di una batteria a ciclo continuo richiede l'esecuzione di alcuni cicli di carica (scaricamenti parziali seguiti da ricariche complete).

Attenersi alle istruzioni fornite per inizializzare le nuove batterie dello scooter ed ottenere il massimo delle prestazioni e della durabilità:

1. Effettuare una ricarica completa di tutte le batterie nuove prima di utilizzarle. Questo ciclo di ricarica porta le batterie all'88% del livello di prestazione massima.
2. Utilizzare il nuovo scooter in luoghi sicuri e conosciuti. Iniziare con una guida lenta e non spingersi troppo lontano da casa o dai luoghi noti fino al raggiungimento di una certa pratica dei comandi dello scooter.
3. Effettuare una ricarica completa delle batterie. Devono superare il 90% del livello di prestazione massima.
4. Utilizzare nuovamente lo scooter.
5. Effettuare nuovamente una ricarica completa delle batterie.
6. Al termine di quattro cinque cicli di ricarica, le batterie sono in grado di ricevere una carica pari al 100% delle prestazioni massime e durare per un periodo di tempo prolungato.

Come si utilizzano i mezzi pubblici di trasporto?

Per utilizzare i mezzi pubblici di trasporto con lo scooter, è necessario rivolgersi in anticipo al gestore del servizio di trasporto per conoscere i requisiti specifici.

V. UTILIZZO

PRIMA DI SALIRE SULLO SCOOTER

- Le batterie sono completamente cariche? Vedere il paragrafo IV. “Batterie e ricarica”.
- La leva di sblocco manuale è in modalità trazione (giù)? Non lasciare MAI lo scooter in modalità sblocco ruote manuale se non quando lo si spinge a mano.

SALIRE SULLO SCOOTER

1. Accertarsi che la chiave sia sfilata dall'apposito interruttore.



AVVERTENZA! Non cercare mai di salire o scendere dallo scooter senza prima avere estratto la chiave dall'apposito interruttore. Ciò previene il movimento dello scooter in caso di contatto accidentale con la leva di controllo dell'acceleratore.

2. Posizionarsi a lato dello scooter.
3. Sbloccare la leva di blocco del sedile e ruotare il sedile fino a quando è di fronte all'utente.
4. Accertarsi che il sedile sia bloccato in sede.
5. Posizionarsi comodamente e saldamente sul sedile.
6. Sbloccare la leva di blocco del sedile e ruotare il sedile fino a quando l'utente guarda in avanti.
7. Accertarsi che il sedile sia bloccato in sede.
8. Verificare che i piedi siano sicuri sul pianale.

REGOLAZIONI E CONTROLLI PRIMA DELL'USO

- Il sedile è regolato alla giusta altezza? Vedere il paragrafo VI. “Regolazioni di comodità”.
- Il sedile è nella propria sede?
- Il manubrio è impostato in modo confortevole e bloccato nella propria sede? Vedere il paragrafo VI. “Regolazioni di comodità”.
- La chiave è completamente inserita nell'apposita sede e ruotata in senso orario in posizione “on”?
- Il clacson dello scooter funziona correttamente?
- L'itinerario prescelto è libero da persone, animali e ostacoli?
- Si è pianificato un itinerario che eviti, per quanto possibile, terreno difficile e pendenze?

UTILIZZO DELLO SCOOTER

AVVERTENZA! Quanto segue può influire negativamente sulla sterzata e sulla stabilità operativa dello scooter:

- **Tenere in mano o attaccare un guinzaglio per far passeggiare un animale.**
- **Portare passeggeri (compresi animali).**
- **Appendere oggetti al manubrio.**
- **Essere trainato o spinto da un altro veicolo a motore.**



AVVERTENZA! Rischio elevato di capovolgimento! Evitare manovre brusche a velocità eccessiva. Si consiglia di impostare il regolatore di velocità al minimo fino alla completa conoscenza dei comandi e del funzionamento dello scooter.

AVVERTENZA! La distanza di frenata dello scooter è maggiore su un terreno in pendenza rispetto ad un terreno in piano.

AVVERTENZA! Tenere sempre le mani sul manubrio e i piedi sul pianale in ogni momento durante l'uso dello scooter. Questa posizione di guida offre il massimo controllo del veicolo.

V. UTILIZZO

- Impostare il regolatore della velocità alla velocità desiderata.
- Spingere il lato corretto della leva dell'acceleratore.
- Il freno di sosta elettromeccanico si disinnesta automaticamente e lo scooter accelera dolcemente fino alla velocità preselezionata con il selettore apposito.
- Per sterzare a sinistra, tirare l'impugnatura sinistra del manubrio.
- Per sterzare a destra, tirare l'impugnatura destra del manubrio.
- Muovere il manubrio verso il centro per procedere dritto.
- Per fermarsi, rilasciare lentamente la leva di controllo dell'acceleratore. I freni elettronici si attivano automaticamente quando lo scooter si ferma.

NOTA: *La retromarcia dello scooter è più lenta della velocità in avanti preimpostata con il selettore apposito.*

SCENDERE DALLO SCOOTER

1. Arrestare completamente lo scooter.
2. Estrarre la chiave dall'apposito interruttore.



AVVERTENZA! Non cercare mai di salire o scendere dallo scooter senza prima avere estratto la chiave dall'apposito interruttore. Ciò previene il movimento dello scooter in caso di contatto accidentale con la leva di controllo dell'acceleratore.

3. Sbloccare la leva di blocco del sedile e ruotare il sedile fino a quando l'utente guarda il lato dello scooter.
4. Accertarsi che il sedile sia bloccato in sede.
5. Uscire con attenzione dal sedile e scendere a lato dello scooter.
6. Si può lasciare il sedile rivolto verso il lato per facilitare la salita successiva sullo scooter.

FUNZIONE TIMER DI SPEGNIMENTO

Lo scooter è dotato di una funzione automatica di timer di spegnimento per il risparmio energetico che preserva la durata delle batterie. Se si lascia accidentalmente la chiave nell'interruttore in posizione "on" ma non si usa lo scooter per circa 20 minuti, la centralina dello scooter si spegne automaticamente. Anche con la centralina spenta, l'impianto luci dello scooter sarà funzionante.

Se la funzione di timer di spegnimento si attiva, eseguire le seguenti operazioni per tornare al normale funzionamento.

1. Estrarre la chiave dall'apposito interruttore.
2. Reinserire la chiave e accendere lo scooter.

VI. REGOLAZIONI DI COMODITÀ

INCLINAZIONE DEL MANUBRIO



AVVERTENZA! Rimuovere la chiave dall'interruttore apposito prima di regolare il manubrio o il sedile. Non tentare mai di regolare il manubrio mentre lo scooter è in movimento.

Lo scooter dispone di un manubrio pivotante regolabile.

1. Sostenendo il manubrio, ruotare la manopola di regolazione del manubrio in senso antiorario per allentarlo. **Vedere figura 16.**
2. Regolare il manubrio nella posizione più comoda.
3. Ruotare in senso orario la manopola di regolazione del manubrio per fissarlo in posizione.

NOTA: Per abbassare completamente il manubrio a scopo di smontaggio o trasporto, prima è necessario rimuovere il sedile. Vedere il paragrafo VII. "Smontaggio e montaggio".

REGOLAZIONE DELLO SPECCHIETTO

Per installare lo specchietto (vedere figura 17):

1. Stabilire su quale lato installare lo specchietto e rimuovere lo spinotto di gomma dalla parte superiore dell'impugnatura del manubrio.
2. Inserire l'estremità filettata del porta-specchietto nell'apertura e ruotarla in senso orario fino in fondo.
3. Se necessario, ruotare il dado in senso orario per fissare lo specchietto.

Per regolare lo specchietto:

1. Posizionarsi in posizione di guida da seduti rivolti in avanti.
2. Regolare lo specchietto a sinistra, destra, verso l'alto o il basso in modo da avere una buona visuale posteriore.

ROTAZIONE DEL SEDILE

La leva di rotazione del sedile, ubicato sulla destra della base del sedile, può essere usato per bloccare il sedile in diverse posizioni.

1. Sollevare la leva di rotazione del sedile per sbloccare il sedile. **Vedere figura 18.**
2. Ruotare il sedile sulla posizione desiderata.
3. Rilasciare la leva per bloccare il sedile a posto.



Figura 16. Regolazione manubrio



Figura 17. Installazione e posizionamento dello specchietto

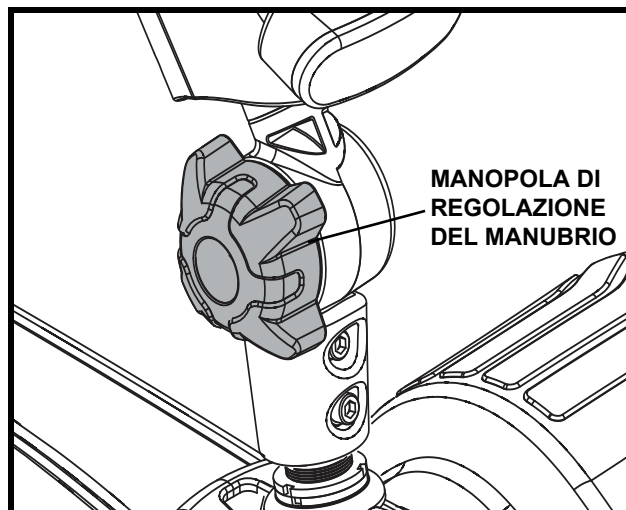

Figura 18. Regolazioni del sedile

VI. REGOLAZIONI DI COMODITÀ

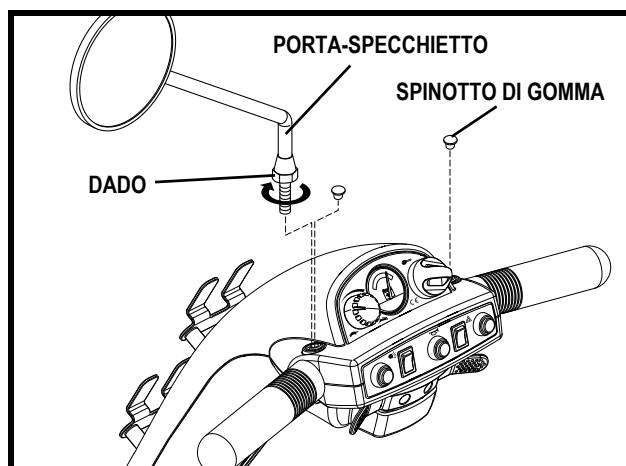
REGOLAZIONE DELLA LARGHEZZA DEL BRACCIOLO

La larghezza del bracciolo è regolabile verso l'interno o l'esterno.

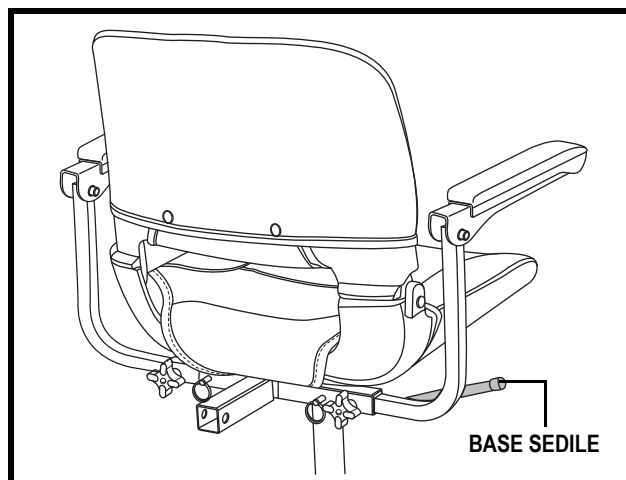
1. Allentare le manopole di regolazione del bracciolo. **Vedere figura 19.**
2. Rimuovere i perni dei denti di arresto.
3. Spingere i braccioli verso l'interno o verso l'esterno alla larghezza desiderata.
4. Allineare i fori di regolazione sul telaio del sedile e sul bracciolo, quindi reinserire il perno del dente di arresto.
5. Stringere le manopole di regolazione del bracciolo.

NOTA: Ruotare i braccioli verso l'alto per aiutare la salita e la discesa dal scooter.

REGOLAZIONE DELL'ALTEZZA DEL SEDILE

È possibile posizionare il sedile ad altezze differenti. **Vedere figura 20.**

1. Rimuovere il sedile e la scocca posteriore. Vedere il paragrafo VII. "Smontaggio e montaggio".
2. Estrarre il bullone di regolazione dell'altezza del sedile.
3. Sollevare o abbassare il piantone del sedile superiore all'altezza desiderata per la seduta.
4. Mantenendo il piantone del sedile superiore a quell'altezza, allineare i fori di posizionamento del piantone superiore con quelli del piantone inferiore.
5. Inserire il bullone di regolazione dell'altezza del sedile attraverso i fori dei piantoni superiore e inferiore del sedile.
6. Reinstallare il dado sul bullone di regolazione dell'altezza del sedile e stringere.
7. Riposizionare il sedile e la scocca posteriore.



Figura 19. Regolazione della larghezza del bracciolo



Figura 20. Regolazione altezza sedile

VI. REGOLAZIONI DI COMODITÀ

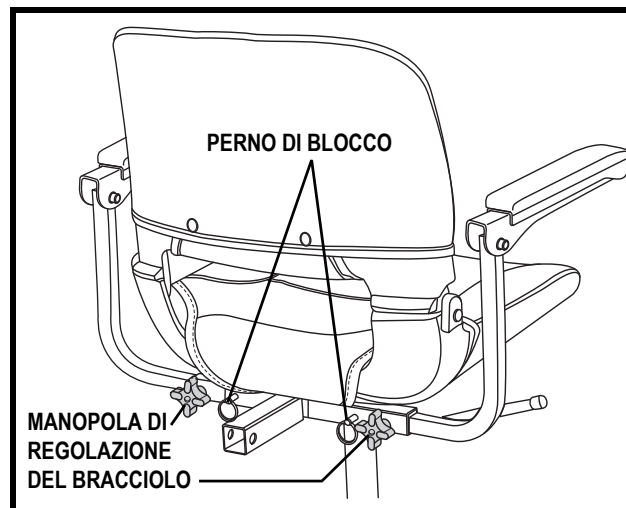
CINTURE DI SICUREZZA (OPZIONALE)

La seduta dello scooter può essere dotata di cinture di sicurezza regolabili per maggiore comodità. **Vedere figura 22.** La cintura di sicurezza è stata progettata per garantire un maggiore supporto all'utente ed evitare che scivoli in avanti o indietro sulla seduta.

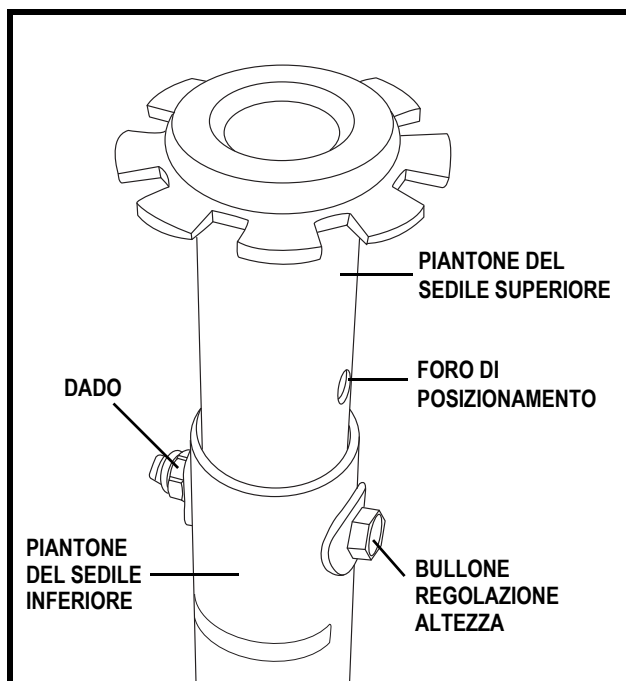

AVVERTENZA! La cintura di posizionamento deve essere sempre ben fissata. Evitare che rimanga pendente o venga trascinata per terra in quanto potrebbe impigliarsi.

Montaggio cinture di sicurezza (se richiesto):

1. Sollevare la seduta dallo scooter.
2. Posizionare la seduta a testa in giù per poter lavorare sulla base della seduta. **Vedere figura 21.**
3. Svitare i bulloni nella parte posteriore della seduta.
4. Infilare le apposite estremità delle cinture di sicurezza nei bulloni posteriori e reinserire i bulloni e la cintura sul sedile.
5. Stringere i bulloni.

Per regolare la comodità delle cinture di sicurezza:

1. Inserire il gancio metallico del lato destro della cintura nella chiusura di plastica al lato opposto spingendo fino a sentire un "click". **Vedere figura 22.**
2. Tirare la parte destra della cinghia per verificarne l'effettiva chiusura e bloccaggio, senza stringerla troppo.

Per rilasciare la cintura di posizionamento:

1. Premere il meccanismo a pulsante sull'alloggiamento di plastica.

OBBLIGATORIO! Verificare il corretto montaggio delle cinture di sicurezza sullo scooter e che siano regolate comodamente prima di ogni utilizzo.



OBBLIGATORIO! Verificare con attenzione che non ci siano parti usurate o danneggiate sulle cinture di sicurezza prima di ogni utilizzo. Qualora si riscontri un problema, contattare il vostro rivenditore autorizzato Pride per manutenzione e/o riparazione.



Figura 21. Bulloni per cinture di sicurezza



Figura 22. Cinture di sicurezza

VII. SMONTAGGIO E MONTAGGIO

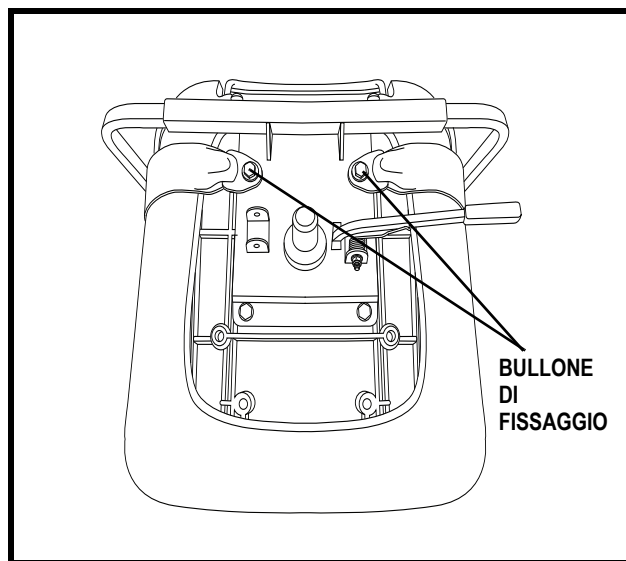
SMONTAGGIO

È possibile smontare lo scooter in diversi pezzi: sedile, sezione anteriore, sezione posteriore, scocca posteriore, cestello e batterie. **Vedere figura 23.** Per montare o smontare lo scooter non sono necessari strumenti, tuttavia è opportuno ricordare che le parti smontate dello scooter richiedono più spazio rispetto a quando sono montate. Smontare o montare sempre lo scooter su una superficie uniforme e asciutta con spazio sufficiente per poter lavorare e muoversi — circa 1,5 metri in tutte le direzioni. Ricordare che alcune componenti dello scooter sono pesanti e può essere necessaria assistenza per sollevarle.

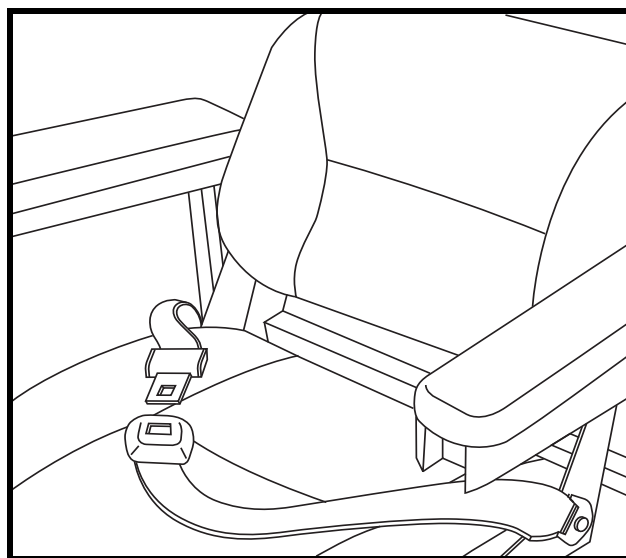

AVVERTENZA! Non sollevare pesi oltre la propria capacità fisica. Se necessario, richiedere assistenza prima di eseguire lo smontaggio dello scooter.

1. Rimuovere il sedile sollevandolo verso l'alto e togliendolo dallo scooter. In caso di resistenza nella rimozione del sedile, disattivare la leva di rotazione del sedile e girare il sedile avanti e indietro mentre lo si solleva.
2. Sollevare delicatamente la scocca della batteria e staccarla dallo scooter. **Vedere figura 24.**
3. Scollegare la fascetta di fissaggio delle batterie.
4. Scollegare entrambi i cavi delle batterie premendo le linguette e poi sollevando ciascun cavo verso l'alto. **Vedere figura 25.**
5. Rimuovere le batterie dagli alloggiamenti.
6. Scollegare entrambi i cavi fronte-retro. See **figure 25.**



AVVERTENZA! Il mancato scollegamento dei due gruppi batteria, dei gruppi anteriore-posteriore prima della separazione delle sezioni anteriore e posteriore può causare danni permanenti allo scooter.



Figura 23. Scooter Componenti



Figura 24. Rimozione della scocca posteriore

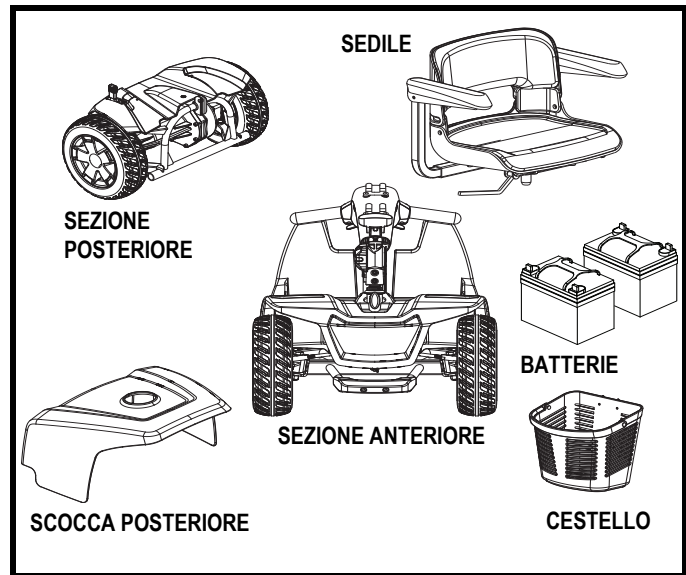

Figura 25. Collegamenti gruppo

VII. SMONTAGGIO E MONTAGGIO

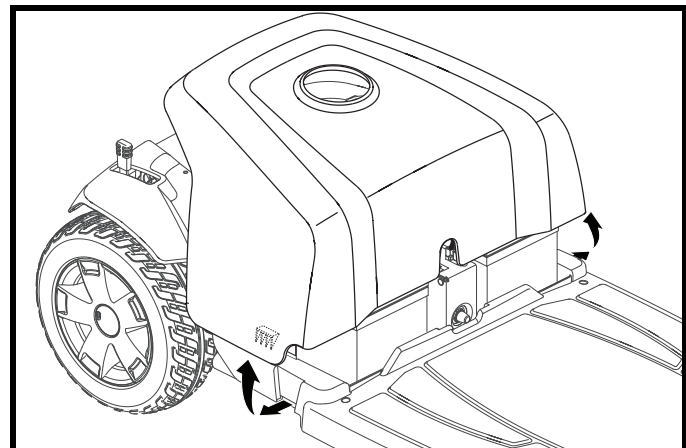
Separazione telaio

1. Abbassare il manubrio e stringere la manopola per la regolazione del manubrio.
2. Rimuovere il perno di chiusura. **Vedere figura 26.**
3. Sollevare il pistone e far ruotare all'indietro la parte posteriore fino a quando i fermi del telaio non saranno più bloccati nel tubo del telaio inferiore. **Vedere figura 27.**
4. Separare lentamente le due parti. **Vedere figura 27.**

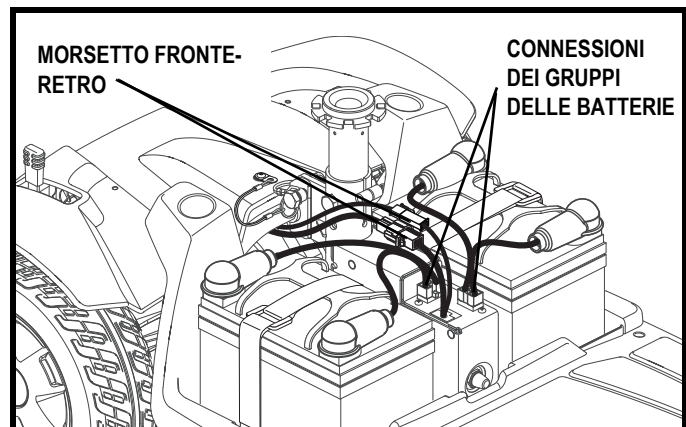
NOTA: Il manubrio è dotato di un meccanismo che blocca le ruote anteriori quando il manubrio è completamente abbassato e fissato.

MONTAGGIO

1. Posizionare sezione posteriore e sezione anteriore dello scooter come da **figura 27**.
2. Sollevare la parte anteriore allineando i fermi del telaio della parte anteriore con il tubo del telaio inferiore della parte posteriore. **Vedere figura 27.**
3. Quando i ganci del telaio sono sopra il tubo del telaio inferiore, abbassare completamente la sezione anteriore. Ciò attiva il blocco del telaio.
4. Ristallare il perno di chiusura del telaio.



ATTENZIONE! Accertatevi che il perno di chiusura del telaio sia installato correttamente e che la chiusura di sicurezza sia a posto prima di guidare lo scooter.

5. Sollevare il manubrio e stringere completamente la manopola di regolazione.
6. Reinstallare le batterie negli alloggiamenti.
7. Collegare i due gruppi batteria. **Vedere figura 25.**
8. Fissare la fascetta di fissaggio delle batterie.
9. Ricollegare cavi fronte-retro.
10. Reinstallare la scocca della batteria.
11. Reinstallare il sedile e ruotarlo.



ATTENZIONE! Dopo aver rimontato lo scooter accertatevi che la manopola di chiusura del manubrio sia in posizione di sblocco prima di guidare l'ausilio.



Figura 26. Perna di chiusura del telaio



Figura 27. Separazione telaio

VIII. RISOLUZIONE DEI PROBLEMI

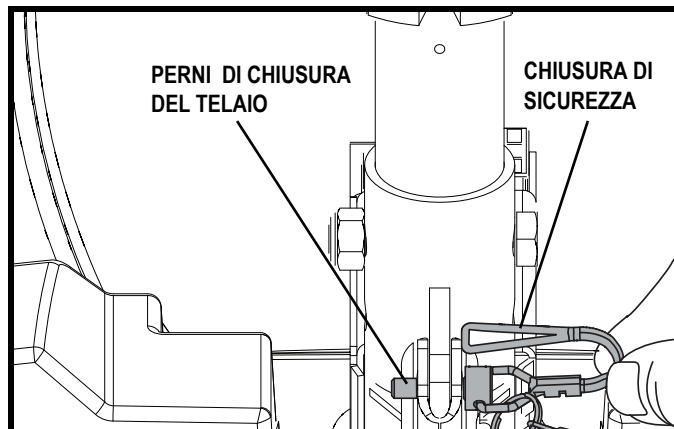
Tutti i dispositivi elettromeccanici possono presentare problemi occasionali. Tuttavia la maggior parte dei problemi riscontrati può essere solitamente risolta con un pò di riflessione e di buon senso. Molti problemi si verificano perchè le batterie non sono completamente cariche oppure, essendo usurate, non mantengono più la carica.

CODICI DI ERRORE DIAGNOSTICO

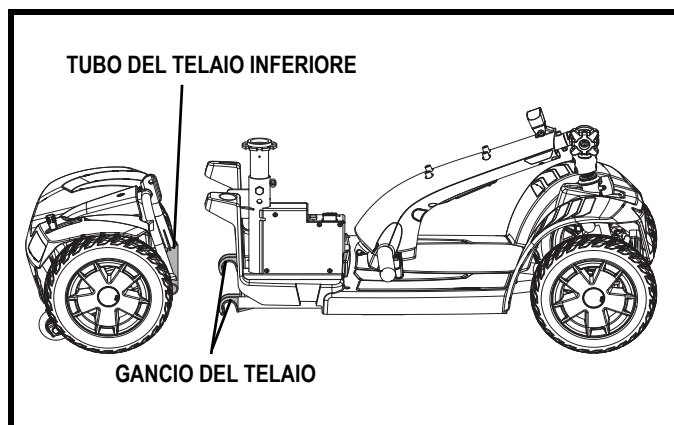
I codici di errore diagnostico dello scooter sono previsti per l'esecuzione delle risoluzioni di base in maniera semplice e rapida. Qualora dovessero verificarsi una delle condizioni sottodescritte, lo scooter emetterà dei codici luminosi di errore o dei segnalatori acustici.

NOTA: Lo scooter non funziona fino a quando non si risolva la condizione del codice di errore e sia stato spento e poi riacceso.

CODICE DI ERRORE	CONDIZIONE	SOLUZIONE
■ (1)	La batteria è quasi scarica.	Caricare le batterie appena possibile.
■ ■ (2)	La batteria è scarica.	Caricare le batterie.
■ ■ ■ (3)	La tensione della batteria dello scooter è troppo alta per il funzionamento dello scooter, oppure il caricatore è ancora collegato alla porta del caricatore.	Scollegare il caricatore e/o portare la chiave su off, quindi nuovamente su on.
■ ■ ■ ■ (4)	Fine tempo limite corrente.	Spegnere lo scooter per alcuni minuti, poi riaccendere lo scooter.
■ ■ ■ ■ ■ (5)	La leva di sblocco ruote manuale è in posizione di sblocco.	Estrarre la chiave dall'apposito interruttore, spingere la leva di sblocco ruote manuale in posizione di guida, quindi riattivare lo scooter.
■ ■ ■ ■ ■ ■ (6)	La leva dell'acceleratore non è in posizione centrale all'avvio.	Verificare che le batterie siano completamente cariche. Se le batterie sono completamente cariche, riportare la leva dell'acceleratore in posizione centrale, spegnere lo scooter, quindi riaccendere lo scooter.
■ ■ ■ ■ ■ ■ ■ (7)	Errore velocità.	Contattare il proprio rivenditore autorizzato Pride per assistenza.
■ ■ ■ ■ ■ ■ ■ ■ (8)	Errore volt motore.	Contattare il proprio rivenditore autorizzato Pride per assistenza.
■ ■ ■ ■ ■ ■ ■ ■ ■ (9)	Altri errori interni.	Contattare il proprio rivenditore autorizzato Pride per assistenza.

Tutti i sistemi dello scooter sembrano “morti”.

- Verificare che la chiave sia in posizione “on”.
- Controllare che le batterie siano completamente cariche.
- Premere il pulsante di reset dell'interruttore di rete principale. Vedere il paragrafo III. “Il Tuo Scooter”.
- Verificare che i due gruppi batteria e il gruppo anteriore-posteriore siano saldamente collegati. Vedere il paragrafo VII. “Smontaggio e montaggio”.
- Verificare che la funzione di timer di spegnimento non sia stata attivata. Vedere il paragrafo V. “Utilizzo”.

VIII. RISOLUZIONE DEI PROBLEMI

Perchè lo scooter non si muove quando premo la leva dell'acceleratore?

- Quando lo scooter si trova in modalità sblocco ruote manuale (leva in alto), il sistema frenante è disattivato e non viene erogata elettricità al motore/differenziale.
- Premere la leva sblocco ruote manuale verso il basso per ripristinare il normale funzionamento dello scooter.

Attivazione ripetuta dell'interruttore principale di circuito?

- Se l'interruttore del circuito principale si attiva ripetutamente consultare il proprio fornitore autorizzato Pride per assistenza.
- Caricare le batterie dello scooter più frequentemente. Vedere il paragrafo IV. "Batterie e ricarica".
- Se il problema persiste, fare eseguire un controllo della carica delle batterie dello scooter dal fornitore autorizzato Pride.
- È anche possibile eseguire da soli il test di carica. Gli strumenti per il test di carica della batteria sono disponibili nei negozi specializzati per automobili. Seguire le indicazioni fornite con lo strumento di test di carica.
- Vedere il paragrafo IV. "Batterie e ricarica" oppure il vedere nel foglio delle specifiche tecniche, per le informazioni sul tipo di batteria dello scooter.

L'indicatore dello stato della batteria scende e il motore fa fatica quando si preme la leva di controllo dell'acceleratore.

- Ricaricare completamente le batterie dello scooter. Vedere il paragrafo IV. "Batterie e ricarica".
- Far eseguire un test di carica di ciascuna batteria dal fornitore Pride.
- Oppure, consultare la precedente domanda sulla risoluzione dei guasti per testare la carica delle batterie da soli.

In caso di problemi dello scooter irrisolvibili, contattare il fornitore autorizzato Pride per informazioni, manutenzione e assistenza.

IX. CURA E MANUTENZIONE

Lo scooter richiede una quantità minima di cura e manutenzione. Nel caso in cui l'utente non si senta in grado di eseguire le operazioni di manutenzione elencate di seguito, è possibile programmare la verifica e la manutenzione con il proprio fornitore autorizzato Pride. Le aree seguenti richiedono verifica e/o cura e manutenzione periodiche.

PRESSIONE DELLE GOMME

- Verificare che i pneumatici siano gonfiati secondo il valore in psi/bar/kPa indicato su ciascun pneumatico.



AVVERTENZA! È importante rispettare sempre il valore della pressione dell'aria in bar/psi/kPa indicato sul pneumatico. Non gonfiare i pneumatici troppo o troppo poco. La pressione bassa può comportare la perdita del controllo e i pneumatici troppo gonfi possono scoppiare. Il mancato mantenimento del valore della pressione dell'aria in psi/bar/kPa indicato sui pneumatici può causare il guasto del pneumatico e/o della ruota.

- Ispezionare regolarmente i pneumatici dello scooter per segni di usura.

SUPERFICI ESTERNE

L'occasionale applicazione di un balsamo per plastica o gomma può essere vantaggiosa per paraurti, gomme e bordo.



AVVERTENZA! Non usare il balsamo per gomma o plastica sul sedile dello scooter o sul battistrada. Possono diventare pericolosamente scivolosi.

PULIZIA E DISINFEZIONE

- Usare un panno umido e un detergente neutro e non abrasivo per pulire le parti di plastica e metallo dello scooter. Evitare l'uso di prodotti che possono graffiare la superficie dello scooter.
- Se necessario, pulire il prodotto con un disinfettante approvato. Verificare che il disinfettante sia sicuro per l'uso prima dell'applicazione.



AVVERTENZA! Seguire tutte le istruzioni di sicurezza per uso idoneo del disinfettante prima di applicarlo al prodotto. La mancata osservanza può causare irritazione cutanea o deterioramento prematuro dell'imbottitura e/o delle vernici dello scooter.

CONNETTORI TERMINALI BATTERIE

- Accertarsi che i connettori siano ben saldi e privi di corrosione.
- Le batterie devono essere posizionate in piano negli appositi alloggiamenti.
- I terminali delle batterie devono essere posizionati verso la parte esterna dello scooter.

CABLAGGIO

- Controllare regolarmente tutti i collegamenti elettrici.
- Controllare regolarmente gli isolamenti elettrici per usura o danni, compreso il cavo di alimentazione del caricatore.
- Fare eseguire le riparazioni o le sostituzioni di qualsiasi connettore danneggiato, collegamento o isolamento dal proprio fornitore autorizzato Pride prima di riutilizzare lo scooter.



PROIBITO! Anche se lo scooter ha superato i test richiesti, tenere le connessioni elettriche lontane da fonti quali esposizione diretta all'acqua o corpi liquidi e incontinenze. Controllare con una certa frequenza le componenti elettriche per eventuali segni di corrosione e conseguenti sostituzioni dove necessario.



AVVERTENZA! Non tirare direttamente i cavi elettrici per staccarli dallo scooter. Afferrare sempre il connettore quando si scollegano i cavi, onde evitare danni.

IX. CURA E MANUTENZIONE

SOSTITUZIONE DELLE RUOTE

Se lo scooter è dotato di ruote pneumatiche e una ruota è sgonfia, è possibile sostituire la camera d'aria. Se lo scooter è dotato invece di ruote piene, dovrete sostituire a seconda del modello la ruota o tutto l'assemblaggio ruota. Contattare il vostro rivenditore Pride per informazioni relative alla sostituzione delle ruote del Vostro scooter.

AVVERTENZA! Le ruote dello scooter devono essere manutate/sostituite esclusivamente da un rivenditore autorizzato Pride o da un tecnico qualificato.



Figura 28. Rimozione di ruote a gomma solida



AVVERTENZA! Sgonfiare completamente la camera d'aria prima di estrarre il cerchione o prima di provare a ripararla.

AVVERTENZA! Accertarsi che la chiave sia stata rimossa dall'interruttore e che lo scooter non sia in modalità di sblocco ruote prima di eseguire questa procedura.

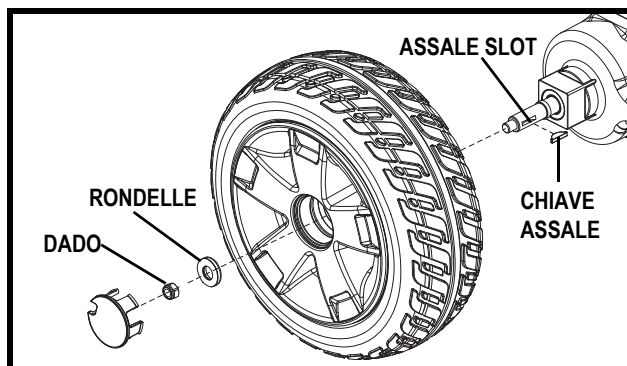
AVVERTENZA! Per cambiare un pneumatico, rimuovere solo i dadi ad aletta, quindi estrarre la ruota. Se è necessario ulteriore smontaggio, sgonfiare completamente il pneumatico per evitare che esploda.

In caso di necessità di sostituzione di ruote, seguire attentamente le indicazioni:

1. Rimuovere la chiave di accensione dall'interruttore.
2. Sollevare il lato dello scooter del quale si rimuove il pneumatico. Posizionare blocchi di legno sotto il telaio per sollevare lo scooter.
3. Rimuovere il cappuccio, dado e rondelle dall'assale della ruota. Vedere figura 28.
4. Sfilare la ruota dall'assale.
5. Infilare la ruota nell'asse. Verificare che la chiave sia nell'apposita fessura.



AVVERTENZA! Assicurarsi che quando viene montata la ruota il transasse sia installato correttamente poiché l'installazione errata può causare l'avaria del sistema elettronico di frenata, lesioni personali e/o danni ai prodotti.

6. Reinstallare il dado e rondelle sull'assale e stringere.



AVVERTENZA! Assicurarsi che il dado e la rondella siano serrati e reinstallati correttamente.

7. Rimuovere il blocco da sotto lo scooter.

SCUDI IN PLASTICA ABS

- I pezzi degli scudi sono composti di plastica ABS resistente e sono rivestiti con vernice di uretano di formula avanzata.
- Una leggera applicazione di cera per auto mantiene la lucentezza degli scudi.

SUPPORTI ASSE E GRUPPO MOTORE/DIFFERENZIALE

Questi elementi sono prelubrificati, sigillati e non richiedono alcuna lubrificazione successiva.

SPAZZOLE MOTORE

Le spazzole motore sono alloggiato all'interno del gruppo motore/differenziale. Devono essere periodicamente ispezionate per usura dal rivenditore autorizzato Pride.

IX. CURA E MANUTENZIONE

CONSOLE, CARICABATTERIE E CENTRALINA

- Mantenere queste aree libere da umidità.
- Lasciare asciugare completamente queste aree se sono state esposte a umidità prima di usare nuovamente lo scooter.

SOSTITUZIONE FUSIBILI

Per controllare un fusibile:

1. Rimuovere il fusibile estraendolo dalla fessura corrispondente.
2. Esaminare il fusibile per accertarsi che sia bruciato. **Vedere le figure 29 e 30.**
3. Inserire un nuovo fusibile della frequenza adeguata.



AVVERTENZA! Il fusibile di ricambio deve corrispondere esattamente alla frequenza di quello vecchio. La mancata osservanza di questa direttiva può causare danni al sistema elettrico.



Figura 29. Fusibile funzionante



Figura 30. Fusibile bruciato (sostituire)

SOSTITUZIONE DEL DADO DI BLOCCO IN NYLON

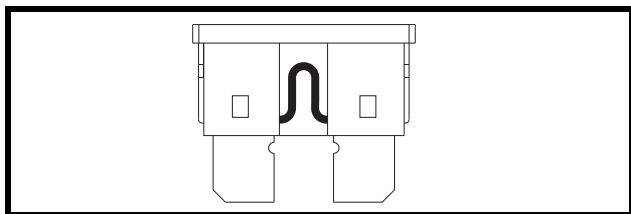
Tutte le guarnizioni dei dadi di sicurezza rimosse durante lo smontaggio o il controllo dello scooter dovranno essere sostituite con nuove guarnizioni. Le guarnizioni dei dadi di sicurezza non dovranno essere riutilizzate in quanto potrebbero causare danni e comportare un utilizzo meno sicuro del mezzo. Le guarnizioni dei dadi di sicurezza sono in vendita nei negozi di ferramenta o presso i Vostri rivenditori autorizzati Pride.

CONSERVAZIONE DELLO SCOOTER

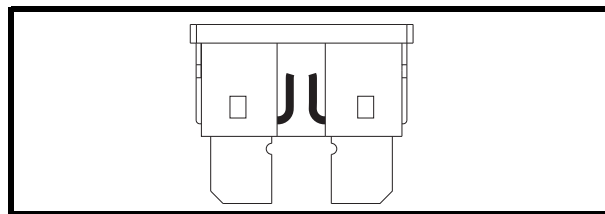
Se si prevede di non utilizzare lo scooter per un lungo periodo di tempo, è meglio:

- Caricare completamente le batterie prima dell'immagazzinaggio.
- Scollegare le batterie dallo scooter.
- Conservare lo scooter in un ambiente caldo e secco.
- Evitare di conservare lo scooter in luoghi dove può essere esposto a temperature estreme.



AVVERTENZA! Proteggere sempre le batterie dal congelamento e non caricare mai una batteria congelata. Ciò danneggia la batteria.

Le batterie scaricate a fondo regolarmente e caricate di rado, conservate a temperature estreme, o conservate senza effettuare ricariche complete, possono essere danneggiate in maniera permanente, con conseguente inaffidabilità e limitata durabilità. Si raccomanda di caricare le batterie periodicamente in caso di magazzinaggio prolungato per garantire prestazioni adeguate.

Per magazzinaggio prolungato, è possibile posizionare diverse tavole sotto il telaio dello scooter per sollevarlo da terra. Ciò libera i pneumatici dal peso e riduce la possibilità di formazione di punti piatti nelle aree di contatto dei pneumatici con il suolo.

IX. CURA E MANUTENZIONE

SMALTIMENTO DELLO SCOOTER

Lo scooter deve essere smaltito in conformità con le leggi e le normative locali e nazionali in vigore. Contattare l'ente locale per lo smaltimento dei rifiuti oppure il rivenditore Pride autorizzato per le informazioni sul corretto smaltimento dei materiali di imballo dello scooter, delle componenti metalliche del telaio, delle componenti di plastica, della parte elettronica, delle batterie, neoprene, silicone, e materiali di poliuretano.

X. GARANZIA

GARANZIA LIMITATA DI DUE ANNI

Componenti strutturali del telaio, inclusi pianale, forcella, piantone del sedile, e saldature del telaio. Gruppo trazione inclusi differenziale, motore, e freni.

GARANZIA LIMITATA DI UN ANNO

Lo scooter Pride è completamente garantito per dodici (12) mesi dalla data di acquisto da problemi causati da difetti di fabbricazione o dei materiali. Questa garanzia si aggiunge ai diritti legali dell'utente e non li limita.

Tutte le parti elettroniche, comprese le centraline e i caricabatterie, hanno un (1) anno di garanzia. Le operazioni di assistenza della centralina o dei caricabatterie devono essere eseguite dal rivenditore autorizzato Pride. Qualsiasi tentativo di aprire o smontare questi oggetti invalida la garanzia degli oggetti stessi.

LIMITI DELLA GARANZIA

La presente garanzia non copre gli elementi che potrebbero richiedere sostituzione in seguito a normale deterioramento e usura (pneumatici, cinghie, lampade, tappezzeria, scudi in plastica, spazzole motore, fusibili, e batterie), o i danni che possono venire arrecati al prodotto da un uso improprio o incidenti, per cui Pride o i propri Rivenditori non possono essere ritenuti responsabili. La presente garanzia non comprende la manodopera, le chiamate di manutenzione, e gli eventuali costi di spedizione.

BATTERIE

Le batterie sono coperte da garanzia di 12 (dodici) mesi.

Il deterioramento graduale delle prestazioni dovuto alla mancata ricarica delle batterie, al rimessaggio in condizioni di freddo per lunghi periodi, o all'usura per utilizzo estremo non è coperto dalla garanzia.

CONTROLLI DI ASSISTENZA E SERVIZIO IN GARANZIA

L'assistenza in garanzia può essere eseguita dal proprio fornitore autorizzato Pride. Contattare il fornitore autorizzato Pride per consigli sui costi attuali di un intervento di assistenza.

PARTI DI RICAMBIO

La disponibilità di parti di ricambio è soggetta alla discrezione del fornitore e non del produttore. Per maggiori informazioni in merito, contattare il fornitore autorizzato Pride.



Pride[®]
Mobility Products Italia S.r.l.

*Via del Progresso – ang. Via del Lavoro
Loc. Prato della Corte
00065 – Fiano Romano (RM)*

www.pridemobility.com

* I NFMANU4385 *